

DD502(J) Digital Drum Kit

デジタルドラムキット

取扱説明書



デジタルドラムセットをお買い上げいただきましてありがとうございます。このデジタルドラムセットは本物のドラムセットと同じようにかつ容易に演奏するために開発されました。本装置を使用する前にこのマニュアルをお読みになることをお勧めします。

デジタルドラムセットのお手入れ

デジタルドラムセットを長くご使用頂くために、以下のルールを守ってください。

保管場所について

変形、変色、または重大な損傷を防止する為に次のことを避けて下さい。

- 直射日光
- 高温(熱源のそば、または日中の車内)
- 過度の湿気
- 過度のほこり
- 強い振動

電源について

- 装置を使用していないときはスイッチを消して下さい。
- ACアダプタをご使用の場合、長時間使用しないときはACコンセントから抜いて下さい。
- 雷が近づいたときはACアダプタを外して下さい。
- 電気ヒータやオープンのような大きな電力を消費する機器と同じコンセントにACアダプタを差し込まないで下さい。また音質が落ちたり、操作エラーが発生したり、損傷が発生する可能性があるためマルチプラグアダプタは使用しないで下さい。

ケーブルや電源コードの抜き差しについて

- 本体や接続されている他の機器の損傷を防止するために、装置を接続したり、接続を外したりする前に、電源スイッチをオフにしておいて下さい。

取扱いと運搬について

- 音源モジュールのコントロール部、コネクタ、またはその他の部品に過剰な力を加えないようにして下さい。
- ケーブルを抜き差しするときは、必ずプラグを持って外し、決してケーブルを引っ張って抜かないようにして下さい。
- 装置を移動する前に全てのケーブルを外して下さい。
- 装置を落下させたり、ぶつけたり、または重いものを載せたりして物理的ショックを与えると、傷ついたり、さらに重大な損傷が発生します。

クリーニングについて

- キャビネットおよびパネルは乾いた柔らかい布で拭いて下さい。
- 頑固なほこりやよごれには少し湿らせた布を使用して下さい。
- アルコールやシンナーのようなクリーナーは決して使用しないで下さい。
- ユニットの上にビニール系統の物を置かないで下さい(ビニールが付着して表面が変色します)。

電気干渉について

- この装置はデジタル回路を含んでおり、ラジオ、TV受信機のそばに近づけすぎると、干渉を起こすことがあります。もし干渉が発生したら、影響を受けた装置から離して下さい。

目次

コントロールパネル	3
- フロントパネル	3
- リアパネル	4
- サイドパネル	4
セットアップ	5
- パッドとペダルの接続	5
- MIDI機器の接続	6
- オーディオ機器の接続	6
- CDプレーヤーなどの接続	6
- ヘッドフォンの接続	6
- 電源の接続	6
機能	7
- 電源スイッチをオンにする	7
- メインボリュームのセットアップ	7
- ドラムキットの選択	7
- メトロノームの使用	7
演奏	8
- ソングの選択	8
- ソングを聞く	8
- ソングのボリューム調節	8
- ソングのテンポ調節	8
- タップテンポ機能	9
- ドラムパートのミュート	9
- メトロノーム付き演奏	9
- ライトニングガイド機能	9
ユーザードラムキットの作成	10
- ドラムボイスの調整	10
- パッドとボイスのボリューム調節	10
- ドラムキットボイスの保存	10
仕様	11
ボイスリスト	12
ドラムキットリスト	13
ソングリスト	13
MIDIインプリメンテーションチャート	14

パネルコントロール

フロントパネル

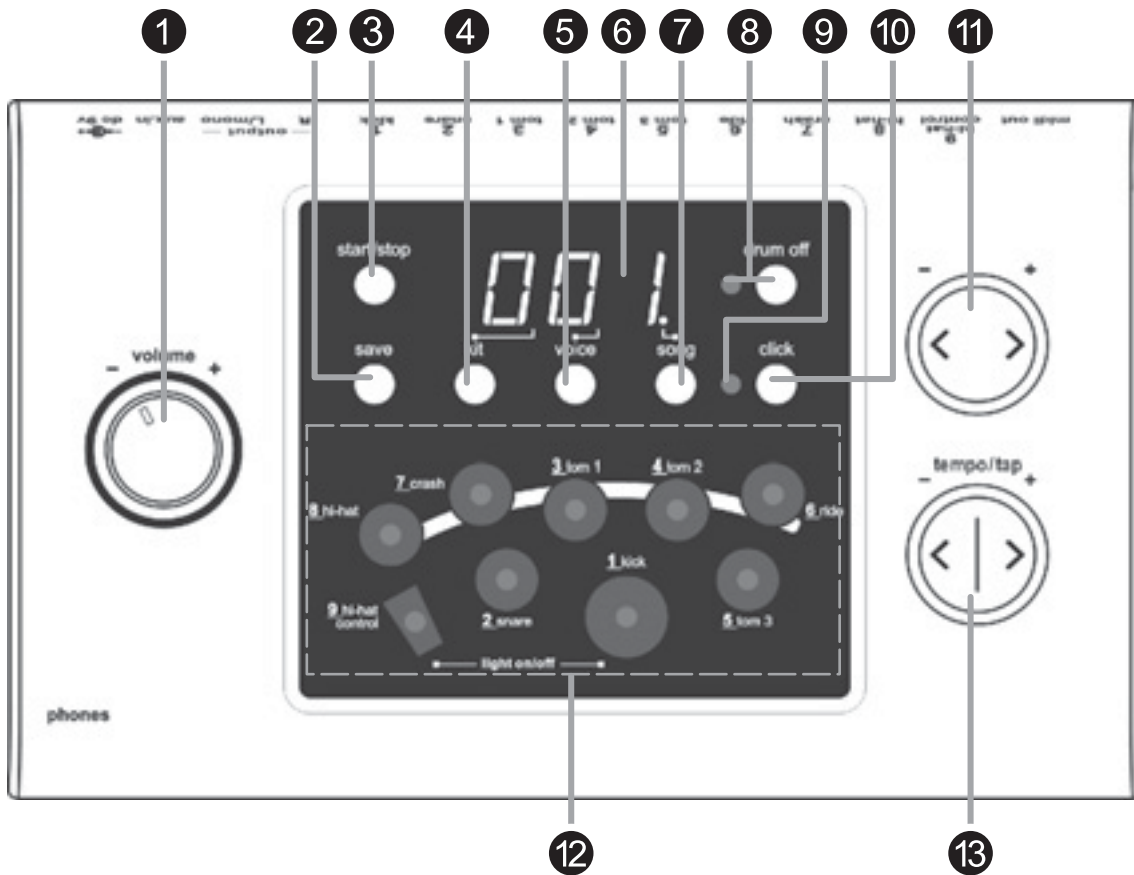

① ボリュームつまみ

ヘッドフォンとラインアウトのボリュームを調節。
ボリュームアップ→時計回り
ボリュームダウン→反時計回り

② セーブボタン

ユーザーキットに使用している設定を保存。

③ スタート/ストップボタン

ソングのスタート/ストップ。

④ キットボタン

ドラムキット番号のディスプレイ。

⑤ ボイス/ボリュームボタン

ボイス番号/ボリューム番号のディスプレイ。

⑥ LEDディスプレイ

使用しているメニューモードの
パラメーターディスプレイ。

⑦ ソングナンバー/ボリュームボタン

曲目番号/選択されているソングを表示。

⑧ ドラムオフボタンとインジケーター

パーカッションのオン/オフ。

⑨ ビートインジケーター

使用されているメトロノームのビートと
ソングのテンポを表示。

⑩ クリックボタン

メトロノーム機能のオン/オフ。

⑪ +/−ボタン

キット、ソング、ボイスやパッドのボリュームを
変更する。

⑫ パッド選択ボタンとインジケーター

使用したいパッドの選択とパッドのボリュームの
調節。ボタンを押すと、インジケーターが点灯。

⑬ テンポ+/-と、タップボタン

使用しているテンポの変更。

リアパネル

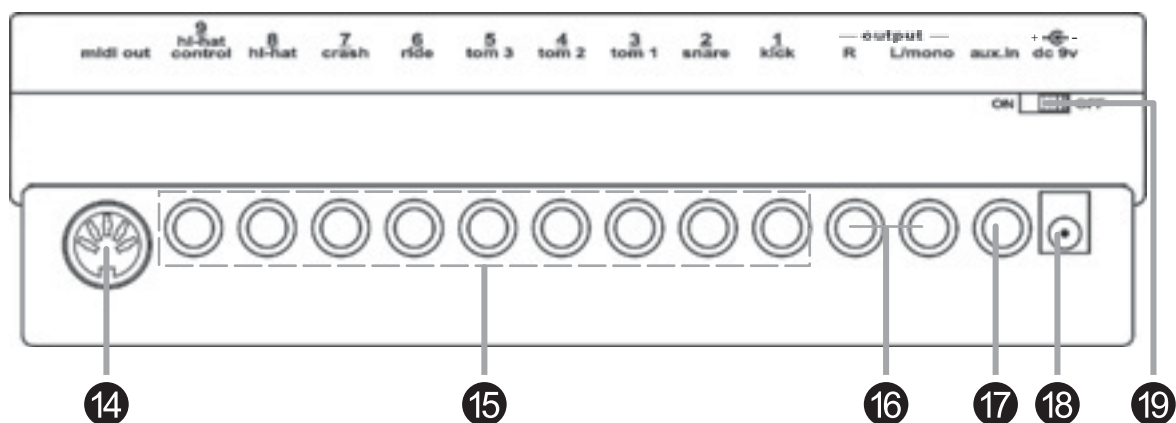

⑭ MIDIアウトジャック

本機MIDI信号を外部MIDI機器へ出力します。

⑮ トリガーインプットジャック

ジャックに対応したパッド、シンバル、ハイハットコントロールやキックトリガーを接続します。

⑯ アウトプットジャック (R, L/mono)

DD502をアンプ、又はPAへ接続するジャック。モノラルアウトプット使用の際は、L/monoジャックへ。

⑰ Aux.in ジャック

MP3やCDプレーヤーなどの外部音源を入力します。入力された音声は本機アウトプットから出力されます。

⑱ 電源差込口 (DC9V)

ACアダプターの差込口。

⑲ パワースイッチ

メイン電源のオン/オフ。

サイドパネル

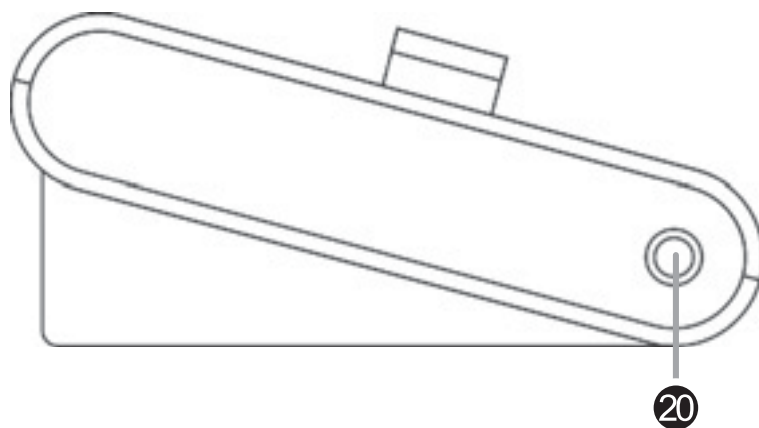

⑳ フォンジャック

ステレオヘッドフォンへの接続口。

※ヘッドフォンを接続してもアウトプットボリュームはミュートされません。

※ヘッドフォンは別売りです。

セットアップ

注意!

接続機器への電氣的なショックや、ダメージを防ぐため、全ての接続を開始する前に、電源モジュールおよび全ての接続機器のスイッチがオフになっている事を確認して下さい。

パッドとペダルの接続

付属のケーブルを使って、モジュールのリアパネルにある各トリガー入力ジャックに接続します。パッドなどが正しいジャックに接続されている事を確認してください。

Note:

1. ハイハットの音はハイハットコントロールペダルによってコントロールできます。ペダルを踏むと「クローズド・ハイハット」、離すと「オープン・ハイハット」となります。
2. シンバルパッド（ライド、クラッシュ、ハイハット）は、パッドの端に近い場所を叩いて下さい。

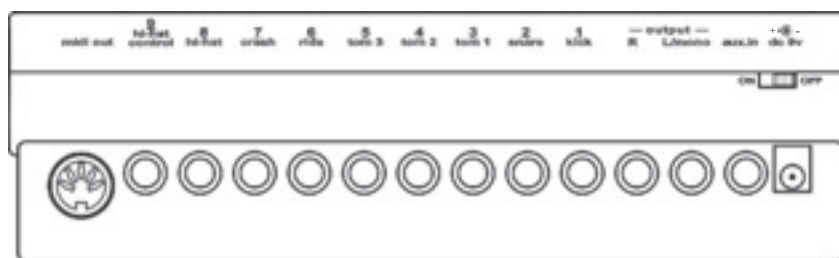
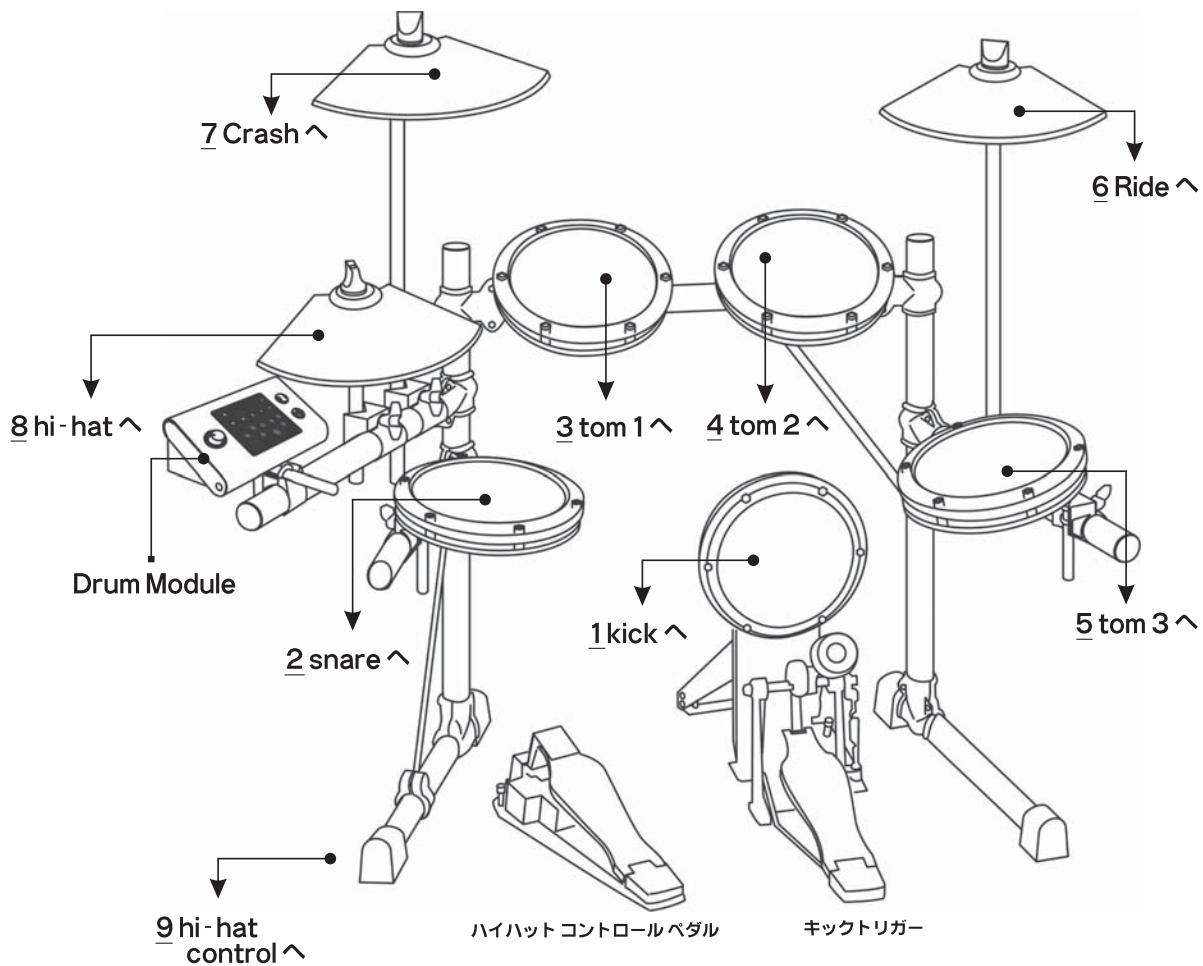

MIDI機器の接続

(MIDI機器、又はシーケンサーを使用したい時)

MIDIデータを送信する時

1. 本機音源モジュールのMIDIアウトジャックと外部MIDI機器のインプットジャックをMIDIケーブルで接続します。
2. パッドを叩くなどのMIDI信号を外部MIDI機器へ送信します。

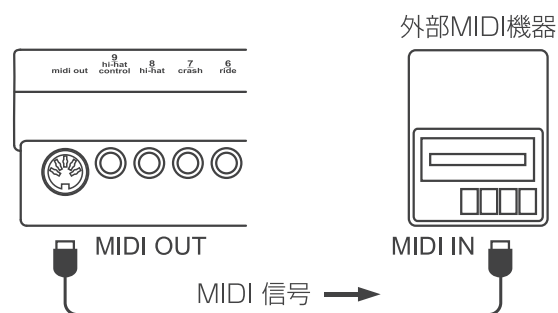

オーディオ機器の接続

1. アンプを通して音を出したい時は、リアパネル上にある、アウトプットL/mono、Rジャックへ接続して下さい。
2. ボリュームは、音源モジュール部のボリュームつまみで調節できます。

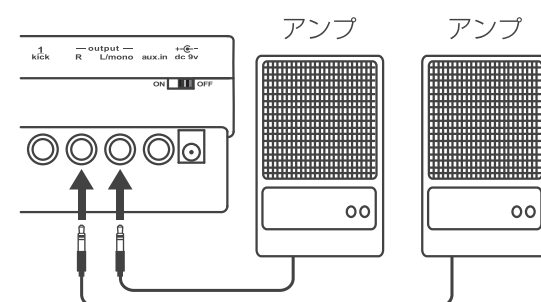

CDプレーヤーなどの接続

1. リアパネルのaux.inジャックへ接続されたCDプレーヤーからの音声出力は、音源モジュールからの音源とミックスされ、音源モジュールのアウトプットから出力されます。
2. 外部信号のボリュームはボリュームつまみで調節できます。

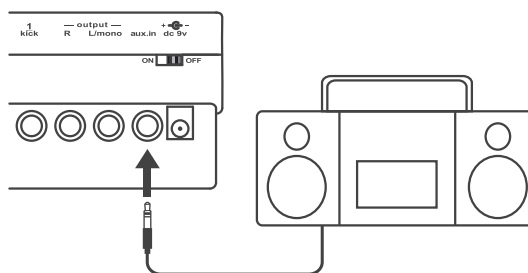

ヘッドフォンの接続

- ・ステレオヘッドフォン（別売り）は、ドラムモジュールの横にあるPHONEジャックに接続して下さい。
- ・ボリュームは必要に応じて調節して下さい。

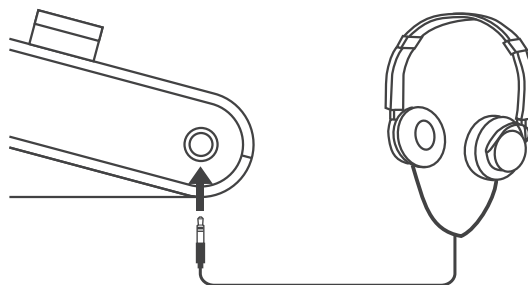

電源の接続

電源がオフであることを確認して、電源アダプタを裏側にあるDC INジャックに接続します。

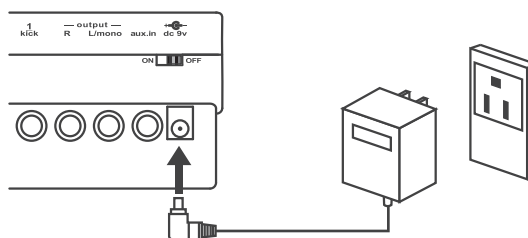

機能

電源スイッチをオンにする

各デバイス、パッド、外部機器が全て、適切に接続されていることを確認し、ボリュームつまみを左側へ回し(ミニマム音量)、それから電源をつけて下さい。

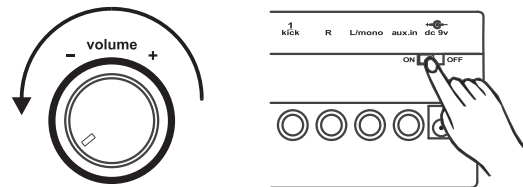

メインボリュームのセットアップ

パッドを叩きながら、ボリュームつまみを徐々に右に回し、お好みのボリュームまで上げて下さい。



ドラムキットの選択

ユニットは、予め設定された20のプリセットキットと、10のユーザーキットで構成されています。

1. 「kit」ボタンを押して下さい。
現在使用しているキットナンバーはキットインジケータライトによってわかります。
2. 「+」か「-」ボタンを押して、使用したいドラムキットナンバーを選択します。

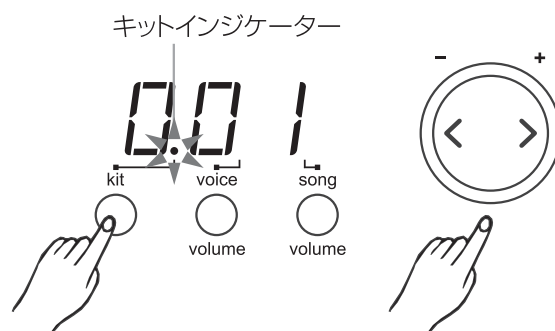

メトロノームの使用

1. 「click」ボタンを押して、メトロノームを作動させます。
2. 「tempo+」か「tempo-」ボタンを押して、メトロノームのテンポを調節します。
3. 再び「click」ボタンを押して、メトロノームを終了します。

※メトロノームの音は、電源がオンにされる度にデフォルトにリセットされます。

※デフォルトは「105」です。

※「tempo+」と「tempo-」を同時に押すとデフォルトに戻ります。

Note: ソングインジケータが点灯している状態で「click」を作動させた場合、パッドを叩くとソングがスタートします。メトロノーム機能のみを使用したい場合は「kit」または「voice」インジケータが点灯した作動させて下さい。

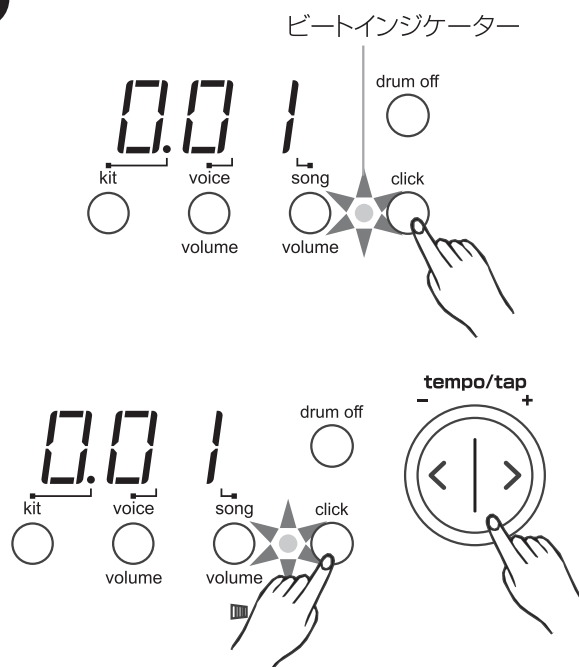

演奏

ソングの選択

このドラムモジュールには、トータル50曲がプリセットされています。

1. 「song/volume」ボタンを押し、ソングインジケータライトと現在のソングナンバーを表示します。
2. 「+」か「-」ボタンを押し、ソングの選択をします。
001～050は予め登録されているプリセットソングです。

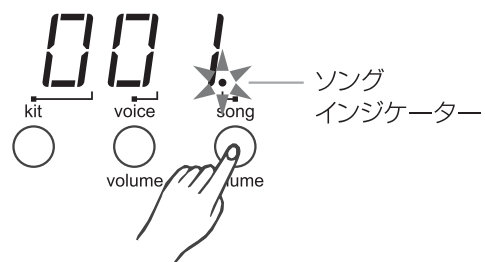

ソングを聞く

- 1 「start/stop」ボタンを押して、ビートインジケータを点灯させます。
カウントダウンの後、ソングが最初から再生されます。
2. 「start/stop」ボタンを再び押せば、演奏中でもソングを止めることができます。

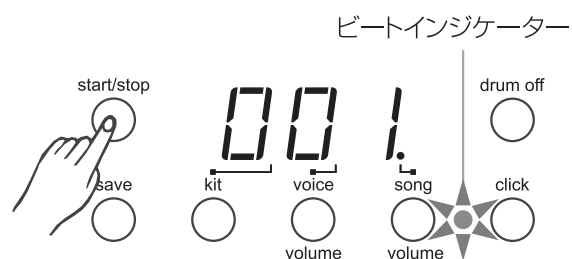

ソングのボリューム調節

1. 「song/volume」ボタンでボリュームを調節します。
ディスプレイ表示:「Axx」
(xx=ボリュームレベル、00～31)
2. 「+」か「-」ボタンで、伴奏のボリューム調節を行います。

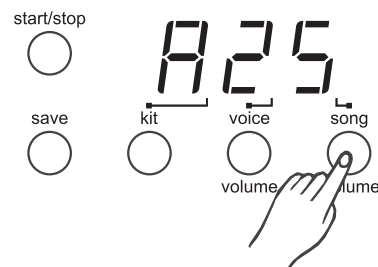

ソングのテンポ調節

1. 「tempo+」か「tempo-」を押すと使用しているテンポが表示されます。
2. 「tempo+」か「tempo-」を押して、テンポを増加、減少させます。(テンポレンジは30～280まであります) ボタンを押し続けると、調節のスピードが速くなります。「tempo+」と「tempo-」を同時に押すとデフォルトのテンポに戻ります。

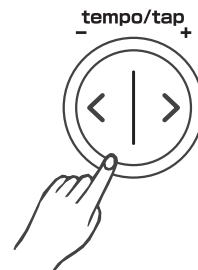

タップテンポ機能

パッドを叩くことによって、ソングのテンポを設定できる機能です。

1. 「tap」ボタンを押して、使用中のテンポを表示します。
2. パッドを叩いて、好みのテンポに調整します。
パッドは4回叩いて下さい。最後の2回が好みのテンポに設定されます。
3. ソングはあなたがセットしたテンポで演奏されます。
演奏中は、この機能によってテンポを変えることはできません。

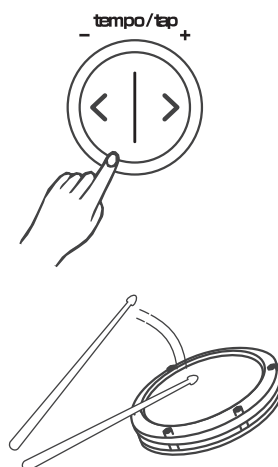

ドラムパートのミュート

1. 「drum off」ボタンを押して、ドラムオフインジケータを点灯させます。
点灯していれば、ドラムミュート機能が実行されています。
2. 「start/stop」ボタンでソングを再生します。
ソングのドラムパートはミュートされています。
3. ドラムミュート機能をキャンセルするには、再度「drum off」ボタンを押して下さい。

※ドラムミュート機能は、演奏中でも使用できます。

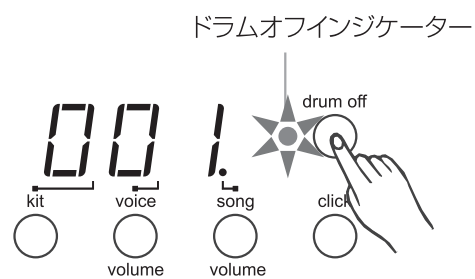

メトロノーム付き演奏

1. 「click」を押して、メトロノームを再生します。
2. 「click」を再び押すと、メトロノームは停止します。
メトロノームは、再度「click」ボタンを押すまで停止しません。

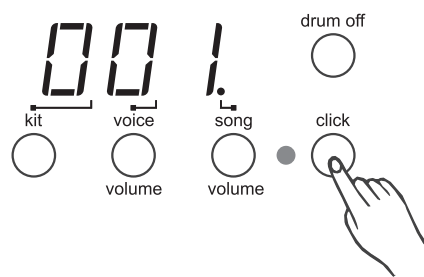

ライトニングガイド機能

ライトニングガイド機能は、プリセットソングの練習に最適です。

1. 練習したいソングを選択して下さい。
2. 「drum off」ボタンを押して下さい。
3. 「start/stop」ボタンを押して再生します。
4. 点滅の指示に従ってパッドを叩いて下さい。

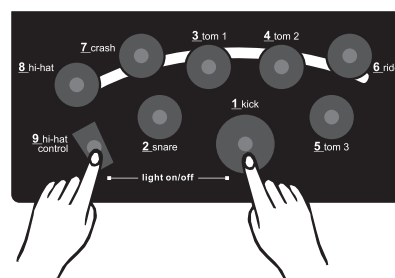

* [9. ハイハットコントロール] ボタンと [1. キック] ボタンを同時に押すとインジケータを消すことができます。
また、もう一度同時に押すと、全てのパッドのインジケータが再び点灯します。

ユーザードラムキットの作成

ドラムボイスの調整

このユニットは、全てのドラムパッド、3つのシンバルやハイハットコントロール、バスドラムに対して、250ものハイクオリティサウンドを選ぶことができます。好みのサウンドを選択し、独自のキットを作成することができます。

1. 「voice」ボタンを押す。
ボイスインジケータライトが点灯し、パットのボイスナンバーが表示されます。
2. 「pad」ボタンを押すか、セッティングしたいパッドを叩いて下さい。
パッドインジケータライトが点灯し、使用中の光っているパッドのボイスナンバーが表示されます。
3. 「+」か「-」を押して、好みのボイスを選択します。
4. ステップ2と3を繰り返し、各パッドと設定をします。

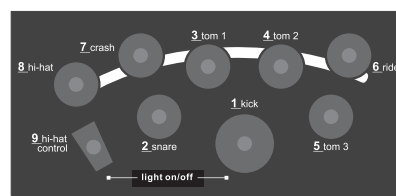

パッドとボイスのボリューム調節

このユニットによって、パッドとボイスのボリュームを別々に調節できます。

1. 「voice/volume」ボタンを押して、ボリュームレベルを表示させます。「Lxx」(xx=レベル：00~31)
2. 「pad」ボタンかパーカッションパッドを叩いて調節します。
3. 「+/-」ボタンで、ボリュームを調節します。
調節中は、パッドを叩いてからボリュームを注意深く聞いて好みのレベルまで調節して下さい。
4. ステップ2と3を繰り返し、各パッドのボリュームを調節して下さい。

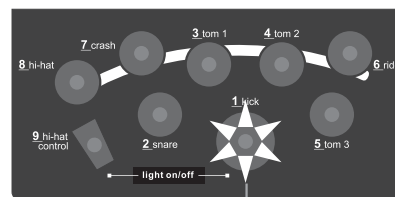

ドラムキットボイスの保存

ドラムキットの調節が終わったら、それらを保存して下さい。保存しないで電源をオフにすると、ドラムキットは消去されてしまいます。

1. 「save」ボタンを押して、キットナンバーを表示させ、点滅させて下さい。
2. 「+」か「-」ボタンを押して、保存したいキットナンバーをセットして下さい。(キットナンバー 021~030に保存可能です)
3. もう一度「save」ボタンを押して下さい。
キットナンバーの点滅が止まります。

Note: この保存作業をキャンセルする時は、「voice」ボタンを押して下さい。もしこの作業に失敗したら、「Err」と表示されます。



仕様

ドラムパッド:	ドラムパッド×4 シンバルパッド×3 ハイハットコントロールペダル×1 キックトリガー×1
ボイス数:	215プリセット
ソング数:	プリセットソング50
キット数:	プリセットキット×20 ユーザーキット×10
コントロール:	電源スイッチ、start/stop、save、kit、voice/volume、 song/volume、drum off、click、hi-hat、crash、ride、 hi-hat control、snare、tom 1、tom2、tom3、kick、 volume、+/-、tempo+/-、tap
ディスプレイ:	LEDディスプレイ
接続:	MIDI OUT Hi-hat control Hi-hat Crash Ride Snare Tom 1 Tom 2 Tom 3 Kick Output (R & L/MONO) Aux.in
電源供給:	ACアダプター (DC9V) (※センターマイナス)

ボイスリスト

No. Name

Acoustic Base Drum

001 BD Head
002 Real BD 1
003 Real BD 2
004 Real BD 6
005 BD Std 1
006 BD Std 2
007 Room BD 1
008 Room BD 2
009 Lo BD
010 Rock BD 1
011 Rock BD 3
012 Rock BD 4
013 BD-Var 3
014 BD-Var 5
015 Big Drum 1
016 Big Drum 2

Electronic Base Drum

017 BD-Analg
018 MrDance 1
019 MrDance 2
020 MrDance 5
021 Lo-BD 1
022 Lo-BD 2
023 Hard BD 3

Acoustic Snare Drum

024 SD-Std 1
025 SD-Std 2
026 SD-Std 3
027 SD-Std 4
028 SD-Std 5
029 SD-R 1
030 SD-R 2
031 SD-R 5
032 Snare 1
033 Snare 2
034 Snare 4
035 Snare 5
036 Snare 6
037 SD-Std 21
038 SD-Std 22
039 SD-Std 23
040 SD-Std 24
041 SD-Std 25
042 SD-Std 26
043 SD-Std 27
044 SD-Std 28
045 SD-Std 29
046 SnareDr 1
047 SnareDr 5
048 SnareDr 6
049 SnareDr 7
050 SnareDr 8
051 SidStik 1
052 SidStik 2
053 SnarTimb

054 RowDrum 1
055 RowDrum 2
056 RowDrum 3

Electronic Snare Drum

057 SD-Ana 2
058 SD-Ana 6
059 SD-Ana 7
060 SD-Ana 11
061 SD-Danc 5
062 SD-Danc 6
063 SD-Elec
064 Syn-SD 1
065 Syn-SD 7
066 Syn-SD 8
067 Syn-SD 11
068 Cool-SD 1
069 HD-SD 1
070 Brush 1
071 Brush 2
072 Brush 3
073 Brush 5
074 Brush 7
075 Brush 8
076 Brush 10
077 Brush 13

Acoustic Tom

078 Tom-Std 5
079 Tom-Std 3
080 Tom-Std 2
081 Tom-Std 1
082 Tom-Jaz M
083 Tom-Jaz F
084 Tom-Brs H
085 Tom-Brs M
086 Tom-Brs L
087 Tom-Brs F
088 Tom-BRK H
089 Tom-BRK M
090 Tom-BRK L
091 Tom-BRK F
092 Tom-Rom 6
093 Tom-Rom 5
094 Tom-Rom 4
095 Tom-Rom 3
096 Tom-Rom 2
097 Tom-Rom 1
098 Tom-Rm 2 L
099 Tom-Rm 2 F

Electronic Tom

100 TomH-A
101 Tom-A 5
102 Tom-A 4
103 Tom-A 3
104 Tom-A 2
105 Tom-A 1
106 Tom-T 1 M

107 Tom-T 3 L
108 Tom-T 3 F
109 Tom-EI 4
110 Tom-EI 3
111 Tom-EI 2
112 Tom-EI 1

Cymbal

113 CrashStd
114 CrashBrt
115 CrashSt 2
116 SftCrash
117 CrashSt 3
118 CrashSht
119 CrshThin
120 CrashRev
121 CrashRol
122 CrashSt 4
123 RideBel 1
124 RK Ride 2
125 RideBStd
126 Splash C 1
127 Cymbel 2
128 Cymbel 3
129 BigGong 1
130 BigGong 2
131 B.Cymb1 1
132 B.Cymb1 2
133 S.Cymb1 2
134 S.Cymb 2 M
135 SmalGong

Hi-Hat

136 H.H Cls 1
137 H.H Cls 3
138 H.H Cls 4
139 H.H Opn 1
140 H.HCNor 1
141 RK HHcls
142 H.H Opn 3
143 Open HH 2
144 Open HH 3
145 Open HH 4
146 RK HHOpn
147 Open HH 7
148 HH ped1 1
149 HH ped1 2
150 Ana Hh 1

Percussion

151 Agogo-1
152 Agogo-2
153 Bell Tre
154 Bongo Hi
155 Bongo Lo
156 Cabasa 1
157 Cabasa 2
158 Castanet
159 ClapA

160 Clavis 1
161 Clavis 2
162 Conga-Hi
163 Conga-M 1
164 Conga-M 2
165 Conga-3
166 Conga-4
167 Conga-5
168 CowBell 1
169 CowBell 2
170 Cuica H
171 Cuica L
172 Fsnap
173 Guiro 1
174 Guiro 2
175 HiQ
176 JingBell
177 Maracas 1
178 Maracas 2
179 MetroBel
180 MetroClk
181 Scrach
182 Shake
183 Surdo 1
184 Surdo 2
185 Tabla 1
186 Tabla 2
187 Tabla 3
188 Tabla 4
189 TalkD
190 TalknDrD
191 TalknDrU
192 TalknDrV
193 Tambouri
194 TimpleH
195 TimpleL
196 TimplePH
197 TimplePL
198 Triangle
199 TriagMut
200 VibrSlap
201 Whistal
202 XfadeTri
203 Smallwod
204 BoardDr 1
205 BoardDr 2
206 LotusBrd
207 BanbuBrd
208 SouthBan
209 B.WdFish
210 S.WdFis 1
211 S.WdFis 2
212 S.WdFis 3
213 S.WdFis 4
214 ImpacBel
215 ImpaBel M

ドラムキットリスト

No.	Name	No.	Name
001	Standard 1	011	Jazz
002	Standard 2	012	Brush 2
003	Dance 1	013	Dance Stick
004	Jazz Latin	014	Orchestra
005	Room 1	015	Drum & Bass
006	Electric	016	House
007	Brush	017	Rhythm & Blues
008	Room Stick	018	Ungle
009	Latin 1	019	China LuoGu
010	Latin 2	020	Oriental 1

ソングリスト

No.	Name	Beat	No.	Name	Beat
001	Guitar	4/4	026	Reggae	4/4
002	Accordion Fusion	4/4	027	Shuffle 1	4/4
003	Folk Pop	4/4	028	Rhythm & Blues 3	4/4
004	Rock	4/4	029	Rock 'N' Roll 1	4/4
005	Blues	4/4	030	8 Beat 4	4/4
006	Newage	4/4	031	8 Beat 2	4/4
007	Reggae Funk	4/4	032	16 Beat	4/4
008	Drum & Bass	4/4	033	March	4/4
009	Pop 8 Beat	4/4	034	Latin 6	4/4
010	Dance	4/4	035	Funk 3	4/4
011	Drk -2	4/4	036	Fusion 2	4/4
012	Pop 3	4/4	037	Rock 'N' Roll 2	4/4
013	Pop 5	4/4	038	Hard Rock 3	4/4
014	Jazz 1	4/4	039	Rock Pop 2	4/4
015	Rhythm & Blues 4	6/8	040	Funk 1	4/4
016	Ballad 1	4/4	041	Funk 4	4/4
017	Ballad 2	4/4	042	Jazz 3	6/8
018	Ballad 4	4/4	043	Dance 1	4/4
019	Ballad 5	4/4	044	Dance 2	4/4
020	Ballad 6	4/4	045	Mambo	4/4
021	Waltz	3/4	046	Rhythm & Blues 1	4/4
022	Slow Rock	6/8, 9/8	047	Rhythm & Blues 2	4/4
023	Rock Pop 4	4/4	048	Ballad 3	4/4
024	Latin 4	4/4	049	Jing Opera	4/4
025	Latin 5	4/4	050	Chinese Rhythm	2/4

MIDI インプリメンテーションチャート

Function...	Transmitted	Remarks
Basic Default	10 ch	
Channel Changed	X	
Mode Default	X	
Mode Messages	X	
Mode Altered	*****	
Note Number : True voice	0 - 127 *****	
Velocity Note on	O 9nH, V= 1 - 127	
Velocity Note off	X (9nH. V= 0)	
After Touch Key's	X	
After Touch TChannel's	X	
Pitch Bend	X	
Control Change 0	X	Bank Select
Control Change 1	X	Modulation
Control Change 5	X	Portamento Time
Control Change 6	X	Data Entry
Control Change 7	X	Volume
Control Change 10	X	Pan
Control Change 11	X	Expression
Control Change 64	X	Sustain Pedal
Control Change 65	X	Portamento ON/OFF
Control Change 66	X	Sostenuto Pedal
Control Change 67	X	Soft Pedal
Control Change 80	X	Reverb Program
Control Change 81	X	Chorus Program
Control Change 91	X	Reverb Level
Control Change 93	X	Chorus Level
Control Change 120	X	All Sound OFF
Control Change 121	X	Reset All Controller
Control Change 123	X	All Notes OFF
Program Change : True #	X	
System Exclusive	X	
System : Song Position	X	
System Common : Song Select	X	
System Common : Tune	X	
System : Clock	X	
Real Time : Commands	X	
Aux : Local ON/OFF	X	
Aux : All Notes OFF	X	
Messages : Active Sense	X	
Messages : Reset	X	

O : YES

X : NO



株式会社 キョーリツコーポレーション

本社/
名古屋市天白区焼山1丁目813番地 〒468-0002
TEL 052-847-5300(代) FAX 052-847-5310