

光で弾ける、マイクで歌える！楽しい、かわいい光ナビ！

## LK-115

¥25,000 (税込: ¥26,250)



●付属品:マイク (コード長さ3m)、マイクホルダー、楽譜集、歌詞集、譜面立て、ACアダプター

■主な仕様  
・鍵盤:61 ピアノ/形状鍵盤、光鍵盤 (オン/オフ可能) ・タッチレスポンス:感度設定2種類、オフ ・音源:AHL ・最大同時発音数:48 ・音色:400内蔵音色 ・デジタルエフェクト:リバーブ10種 ・内蔵曲:120曲 (ソングバンク、1曲にキック20エクササイズ・フレーズ含む) ・レッスン機能:ステップアップレッスン (レッスンパート:右手/左手/両手) ・サンプリング機能:入力マイク/サンプリング入力端子 ・容量:記録時間最長1秒 ・スピーカー:10cm×2 ・アンプ出力:2W+2W ・入出力端子:ヘッドホン/出力 (ステレオ標準ジャック)、サスティン/オーディオ・イン、マイク/サンプリング入力、USB、外部電源 (DC9.5V) ・電源/消費電力:単3形乾電池×6本、または家庭用AC100V電源 (付属ACアダプター使用) /消費電力7.7W ・サイズ (幅×奥行×高さ):946×307×92mm ・質量:3.6kg (乾電池含まず)

キュートなボディと楽しい機能でお子様にもぴったり！

## SA-46

¥5,500 (税込: ¥5,775)



●付属品:楽譜

■主な仕様  
・鍵盤:32 ミニ鍵盤 ・最大同時発音数:8 ・音色:100内蔵音色 ・リズム/パターン:50内蔵/ターン ・内蔵曲:10曲 (ソングバンク) ・レッスン機能:スピーカー:8cm×2 ・アンプ出力:0.5W+0.5W ・入出力端子:ヘッドホン/出力 (3.5mm ステレオミニジャック) ・外部電源 (DC9.5V) ・電源/消費電力:単3形乾電池×6本、または家庭用AC100V電源 (別売ACアダプターAD-E95100LJ使用) /消費電力3.2W ・サイズ (幅×奥行×高さ):446×208×51mm ※突起部等は含まず

ピアノ/形状76鍵盤で本格的な演奏に対応！弾く楽しさを広げる充実の機能も魅力！

## WK-220

¥42,000 (税込: ¥44,100)



●付属品:楽譜集、譜面立て、ACアダプター、日本語操作シート

■主な仕様  
・鍵盤:76 ピアノ/形状鍵盤 ※箱型の形状をした鍵盤です。 (白鍵のサイズ:長さ約136mm×幅約22mm) ・タッチレスポンス:感度設定2種類、オフ ・音源:AHL ・最大同時発音数:48 ・音色:600内蔵音色 ・デジタルエフェクト:リバーブ10種、コーラス5種 ・リズム/パターン:180内蔵/リズム、10ユーザーリズム ・内蔵曲:152曲 (ソングバンク、1曲にキック20エクササイズ・フレーズ含む) ・ダウンロード曲:最大10曲 (合計最大約320曲) ※ダウンロード曲の最大合計容量です。 (1KB=1,024バイト換算) ・レッスン機能:ステップアップレッスン (レッスンパート:右手/左手/両手) ※鍵盤は光りません。 ・録音機能:6トラック×5曲、レッスン曲1曲、合計約12,000音符、リアルタイム録音/再生 ・サンプリング機能:入力マイク/サンプリング入力端子 ・容量:最大8音色 (メロディー・5、ドラム3)、記録時間最長10秒 ・スピーカー:12cm×2 ・アンプ出力:2.5W+2.5W ・入出力端子:ヘッドホン/出力 (ステレオ標準ジャック)、サスティン/オーディオ・イン、マイク/サンプリング入力、USB、外部電源 (DC9.5V) ・電源/消費電力:単1形乾電池×6本、または家庭用AC100V電源 (付属ACアダプター使用) /消費電力7.7W ・サイズ (幅×奥行×高さ):1,161×385×134mm ・質量:6.9kg (乾電池含まず)

スリムで使いやすい49鍵盤モデル。

## CTK-240

¥OPEN



●付属品:楽譜集、譜面立て、ACアダプター (AD-E95100LJ)

■主な仕様  
・鍵盤:49標準鍵盤 ・最大同時発音数:12 ・音色:100内蔵音色 ・リズム/パターン:100内蔵/リズム ・自動伴奏機能 ・内蔵曲:50曲 (ソングバンク) ・スピーカー:10cm×2 ・アンプ出力:1.6W+1.6W ・入出力端子:ヘッドホン/出力 (標準ステレオジャック)、外部電源 (DC9.5V) ・電源/消費電力:単3形乾電池×6本、または家庭用AC100V電源 (付属ACアダプター使用) /消費電力5.0W ・サイズ (幅×奥行×高さ):914×237×75mm ※突起部等は含まず

ステップアップレッスンでしっかり上達！曲が増やせるから、レパートリーがもっと広がる！

## LK-215

¥38,000 (税込: ¥39,900)



●付属品:マイク (コード長さ3m)、マイクホルダー、楽譜集、歌詞集、譜面立て、ACアダプター

■主な仕様  
・鍵盤:61 ピアノ/形状鍵盤、光鍵盤 (オン/オフ可能) ・タッチレスポンス:感度設定2種類、オフ ・音源:AHL ・最大同時発音数:48 ・音色:600内蔵音色 ・デジタルエフェクト:リバーブ10種、コーラス5種 ・リズム/パターン:180内蔵/リズム、10ユーザーリズム ・内蔵曲:200曲 (ソングバンク、1曲にキック20エクササイズ・フレーズ含む) ・ダウンロード曲:最大10曲 (合計最大約320曲) ※ダウンロード曲の最大合計容量です。 (1KB=1,024バイト換算) ・レッスン機能:ステップアップレッスン (レッスンパート:右手/左手/両手) ・録音機能:6トラック×5曲、レッスン曲1曲、合計約12,000音符、リアルタイム録音/再生 ・サンプリング機能:入力マイク/サンプリング入力端子 ・容量:最大8音色 (メロディー・5、ドラム3)、記録時間最長10秒 ・スピーカー:12cm×2 ・アンプ出力:2.5W+2.5W ・入出力端子:ヘッドホン/出力 (ステレオ標準ジャック)、サスティン/オーディオ・イン、マイク/サンプリング入力、USB、外部電源 (DC9.5V) ・電源/消費電力:単3形乾電池×6本、または家庭用AC100V電源 (付属ACアダプター使用) /消費電力7.7W ・サイズ (幅×奥行×高さ):948×350×103mm ・質量:4.5kg (乾電池含まず)

ポップなカラーリングでスタイリッシュに弾ける！

## SA-76

¥10,000 (税込: ¥10,500)



●付属品:楽譜

■主な仕様  
・鍵盤:44 ミニ鍵盤 ・最大同時発音数:8 ・音色:100内蔵音色 ・リズム/パターン:50内蔵/ターン ・内蔵曲:10曲 (ソングバンク) ・レッスン機能:スピーカー:8cm×2 ・アンプ出力:0.8W+0.8W ・入出力端子:ヘッドホン/出力 (3.5mm ステレオミニジャック) ・外部電源 (DC9.5V) ・電源/消費電力:単3形乾電池×6本、または家庭用AC100V電源 (別売ACアダプターAD-E95100LJ使用) /消費電力3.8W ・サイズ (幅×奥行×高さ):604×211×57mm ※突起部等は含まず

演奏から曲創りまで、幅広く楽しめる76鍵盤モデル。

## WK-6600

¥50,000 (税込: ¥52,500)



●付属品:譜面立て、ACアダプター

■主な仕様  
・鍵盤:76 ピアノ/形状鍵盤 ・タッチレスポンス:感度設定2種類、オフ ・音源:AHL ・最大同時発音数:48 ・音色:700内蔵音色 (ステレオサンプリングピアノ/音色含む)、10ユーザー音色 ・デジタルエフェクト:DSP100種、リバーブ10種、コーラス5種、ユーザー DSP100種 ・リズム/パターン:AC100V電源 (付属ACアダプター使用) /消費電力18W ・サイズ (幅×奥行×高さ):1,161×385×147mm ※突起部等は含まず

400音色 / 110曲内蔵、ピアノ形状61鍵盤。

## CTK-2200

¥OPEN



●付属品:楽譜集、譜面立て、ACアダプター

■主な仕様  
・鍵盤:61 ピアノ/形状鍵盤 ・音源:AHL ・最大同時発音数:48 ・音色:400内蔵音色 ・デジタルエフェクト:リバーブ10種 ・リズム/パターン:150内蔵/リズム ・内蔵曲:110曲 (ソングバンク、1曲にキック20エクササイズ・フレーズ含む) ・レッスン機能:ステップアップレッスン (レッスンパート:右手/左手/両手) ※鍵盤は光りません。 ・サンプリング機能:入力オーディオ・イン端子 容量:記録時間最長1秒 ・スピーカー:10cm×2 ・アンプ出力:2W+2W ・入出力端子:ヘッドホン/出力 (ステレオ標準ジャック)、サスティン/オーディオ・イン、USB、外部電源 (DC9.5V) ・電源/消費電力:単3形乾電池×6本、または家庭用AC100V電源 (付属ACアダプター使用) /消費電力7.7W ・サイズ (幅×奥行×高さ):946×307×92mm ・質量:3.4kg (乾電池含まず)

いい音でしっかり弾ける。強弱表現可能なタッチレスポンス付き。

## CTK-4200

¥28,000 (税込: ¥29,400)



●付属品:楽譜集、譜面立て、ACアダプター

■主な仕様  
・鍵盤:61 ピアノ/形状鍵盤 ※箱型の形状をした鍵盤です。 (白鍵のサイズ:長さ約136mm×幅約22mm) ・タッチレスポンス:感度設定2種類、オフ ・音源:AHL ・最大同時発音数:48 ・音色:600内蔵音色 ・デジタルエフェクト:リバーブ10種、コーラス5種 ・リズム/パターン:180内蔵/リズム、10ユーザーリズム ・内蔵曲:152曲 (ソングバンク、1曲にキック20エクササイズ・フレーズ含む) ・ダウンロード曲:最大10曲 (合計最大約320曲) ※ダウンロード曲の最大合計容量です。 (1KB=1,024バイト換算) ・レッスン機能:ステップアップレッスン (レッスンパート:右手/左手/両手) ※鍵盤は光りません。 ・録音機能:6トラック×5曲、レッスン曲1曲、合計約12,000音符、リアルタイム録音/再生 ・サンプリング機能:入力オーディオ・イン端子 容量:最大8音色 (メロディー・5、ドラム3)、記録時間最長10秒 ・スピーカー:12cm×2 ・アンプ出力:2.5W+2.5W ・入出力端子:ヘッドホン/出力 (ステレオ標準ジャック)、サスティン/オーディオ・イン、マイク/サンプリング入力、USB、外部電源 (DC9.5V) ・電源/消費電力:単3形乾電池×6本、または家庭用AC100V電源 (付属ACアダプター使用) /消費電力7.7W ・サイズ (幅×奥行×高さ):948×350×103mm ・質量:4.3kg (乾電池含まず)

一台で高度な音楽制作を実現するサウンドメイキングキーボード

## CTK-7200

¥63,000 (税込: ¥66,150)

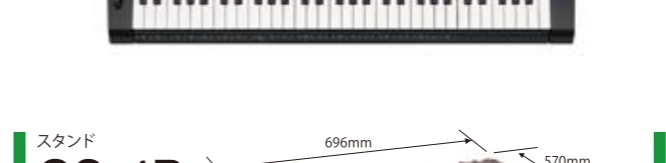

●付属品:譜面立て、ACアダプター、日本語操作シート

■主な仕様  
・鍵盤:61 ピアノ/形状鍵盤 ・タッチレスポンス:感度設定2種類、オフ ・音源:AHL ・最大同時発音数:64 ・音色:820内蔵音色 (ステレオサンプリングピアノ/音色、50ドラム・オルガン音色含む)、100ユーザー音色 ・デジタルエフェクト:DSP100種、リバーブ10種、コーラス5種、ユーザー DSP100種 ・リズム/パターン:260内蔵/リズム、100ユーザーリズム ・内蔵曲:5曲 (デモ曲) ・録音機能:ソングシーケンサー:16トラック+1システムトラック、5曲、合計約30,000音符、リアルタイム録音/再生

スタンド  
CS-4B  
¥5,000 (税込: ¥5,250)

対応モデル  
・LK-115/215  
・CTK-240/2200/4200

演奏や曲創りを手軽に楽しめる61鍵盤モデル。

## CTK-6200

¥42,000 (税込: ¥44,100)



●付属品:譜面立て、ACアダプター、日本語操作シート

■主な仕様  
・鍵盤:61 ピアノ/形状鍵盤 ・タッチレスポンス:感度設定2種類、オフ ・音源:AHL ・最大同時発音数:48 ・音色:700内蔵音色 (ステレオサンプリングピアノ/音色含む)、10ユーザー音色 ・デジタルエフェクト:DSP100種、リバーブ10種、コーラス5種、ユーザー DSP100種 ・リズム/パターン:180内蔵/リズム、10ユーザーリズム ・内蔵曲:5曲 (デモ曲) ・録音機能:ソングシーケンサー:16トラック+1システムトラック、5曲、合計約12,000音符、リアルタイム録音/再生

再生 ・スピーカー:12cm×2+3cm×2 (バスレフ2ウェイ4スピーカー) ・アンプ出力:6W+6W ・入出力端子:オーディオ・イン、ライン出力 (L/MONO、R)、ヘッドホン (標準ステレオジャック)、サスティン/オーディオ・イン、USB、外部電源 (DC12V) ・電源/消費電力:家庭用AC100V電源 (付属ACアダプター使用) /消費電力18W ・サイズ (幅×奥行×高さ):948×384×122mm ※突起部等は含まず

生、パンチイン/パンチアウト録音可能  
・スピーカー:12cm×2+3cm×2 (バスレフ2ウェイ4スピーカー) ・アンプ出力:7W+7W  
・入出力端子:マイク入力、インスト・イン、オーディオ・イン、ライン出力 (L/MONO、R)、ヘッドホン (標準ステレオジャック)、サスティン/オーディオ・イン、USB、外部電源 (DC12V) ・電源/消費電力:家庭用AC100V電源 (付属ACアダプター使用) /消費電力18W ・サイズ (幅×奥行×高さ):948×384×122mm ※突起部等は含まず

## CS-53P

¥6,500 (税込: ¥6,825)

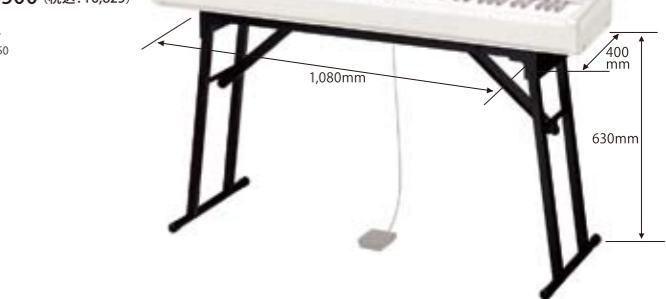

## CB-5

¥5,000 (税込: ¥5,250)





## TASCAM TRAINER SERIES トレーナーシリーズ

「曲のキーを変えずにテンポを落として練習したい」「自分の歌いやすいキーに変更して練習をしたい」「ギターソロの部分だけをループ再生して練習したい」そんなミュージシャンの夢を叶えた練習の必需品トレーナーシリーズ。楽器とヘッドフォン、そしてトレーナーがあればどこでも練習場所に早変わり。チューナーやメトロノームも搭載して必携の1台です。

### トレーナーシリーズの主な機能

- V.S.A.** ◆V.S.A.(Variable Speed Audition) 機能  
従来のキーとテンポ操作に加えて、キーはそのままにテンポをコントロールすることができる機能です。
- PART** ◆パートキャンセル機能  
音源の中のボーカルやギターなどリード楽器を減衰させてマイナスイオン再生を行なうことができます。



- ◆B.E.E.(Bass Enhancement Effect) 機能  
ベースキャンセルに加え、ベースを聞きやすくすることもできるベース専用の機能。
- ◆各種エフェクター  
本体だけで練習ができるように、機種にあわせたエフェクターを搭載しています。
- ◆チューナー / メトロノーム機能  
楽器練習には必須のチューナーとメトロノームを内蔵しています。

### ギターアクセサリが詰まった 究極の練習ツール

Guitar&Bass Trainer/Recorder

## GB-10 ¥OPEN



乾電池、別売ACアダプター、  
USBバスパワーの3WAY電源



ギター、ベースを直接  
入力できるフォン入力

別売RC-3Fで  
エフェクトの  
プリセットチェンジも



### SDカードの音源を多彩に再生、録音でスキルアップ

◆セクション練習を手軽にするマルチループ機能  
Aメロ、Bメロ、サビ、ギターソロ。1曲で最大5カ所のループポイントを設定でき、Aメロループ→演奏できたらBメロループといった練習がワンボタンで可能に。

◆ギター / ベース用マルチエフェクト搭載  
練習とは言い、ドライブしたサウンドでギターを気分よく弾きたいもの。マルチエフェクターを搭載しており、本体のみでゴキゲンなギターサウンドを奏することができます。エフェクトパッチのセーブにも対応。

◆RECORD ボタンひとつでかんたん録音  
付属のSDカードにボタンを押すだけでかんたん録音。演奏を聞き返すことで上達につながります。既存の音源に音を重ねるオーバーダビングも可能、アレンジにも使えます。

- ◆スピード、キーを自在に変化させて再生できるVSA機能
  - ◆チューナー、メトロノーム装備
  - ◆録音した音に音を重ねるオーバーダビングが可能
  - ◆WAV,MP3ファイルの再生が可能
  - ◆WAV 16bit/44.1kHzでの録音が可能
  - ◆別売RC-3Fによりハンズフリーコントロールが可能
- オプション  
専用ACアダプター PS-P520 ¥3,000(税込 ¥3,150)  
3ペダルフットスイッチ RC-3F ¥6,000(税込 ¥6,300)  
汎用キャリングケース CS-DP004 ¥1,500(税込 ¥1,575)



### ピアノ、ドラム、管楽器、弦楽器、ボーカルまで

◆高音質ステレオコンデンサマイク、スピーカー内蔵  
本体に搭載したコンデンサマイクにより、音源とアコースティック楽器の演奏音を同時にヘッドホンでモニター可能。LR-10とヘッドホンがあればかんたんに練習を始められます。気分よく演奏できるようにパーエフェクトも装備。

◆セクション練習を手軽にするマルチループ機能  
Aメロ、Bメロ、サビ、ギターソロ。1曲で最大5カ所のループポイントを設定でき、Aメロループ→演奏できたらBメロループといった練習がワンボタンで可能に。

◆RECORD ボタンひとつでかんたん録音  
付属のSDカードにボタンを押すだけでかんたん録音。既存の音源に音を重ねるオーバーダビングも可能、アレンジにも使えます。

- ◆スピード、キーを自在に変化させて再生できるVSA機能
  - ◆チューナー、メトロノーム装備
  - ◆録音した音に音を重ねるオーバーダビングが可能
  - ◆WAV,MP3ファイルの再生が可能
  - ◆WAV 16bit/44.1kHzでの録音が可能
  - ◆別売RC-3Fによりハンズフリーコントロールが可能
- オプション  
専用ACアダプター PS-P520 ¥3,000(税込 ¥3,150)  
3ペダルフットスイッチ RC-3F ¥6,000(税込 ¥6,300)  
汎用キャリングケース CS-DP004 ¥1,500(税込 ¥1,575)

### アコースティック楽器の練習を手軽に、 そして高度にするトレーニングパートナー

Acoustic Instrumental Trainer/Recorder

## LR-10 ¥OPEN



中央にスピーカー、  
左右にステレオコンデンサマイク搭載



ステレオミニフォンジャックによる  
LINE INも装備  
キーボードの他、電子ドラム、  
各種プレーヤーも接続可能

### CD Guitar Trainer CD-GT2 ¥OPEN



- ◆充実したギターエフェクト  
CD-GT1MK2からさらに進化したマルチエフェクトを搭載。ギターをつなげばすぐに練習が可能です。
- ◆ギターキャンセル機能  
ギターのキャンセルに特化したパートキャンセルを搭載。ギターの位置や音質に合わせてキャンセル機能を調節できます。

- オプション  
専用ACアダプター PS-P520 ¥3,000(税込 ¥3,150)  
フットスイッチ RC-30P ¥3,000(税込 ¥3,150)

### CD Bass Trainer CD-BT2 ¥OPEN



- ◆ベース専用のB.E.E.機能搭載  
ベースキャンセル機能とともに、ベースを聞きやすくするB.E.E.機能を搭載。
- ◆ベース用マルチエフェクト搭載  
ベース用に特化したマルチエフェクトを搭載。実用的なプリセットを多数用意。

- オプション  
専用ACアダプター PS-P520 ¥3,000(税込 ¥3,150)  
フットスイッチ RC-30P ¥3,000(税込 ¥3,150)

### CD Music&Voice Trainer CD-VT2 ¥OPEN



- ◆アナログ入力2CHでステレオ楽器もOK  
トレーナーシリーズ中唯一2つの入力を持つトレーナー。キーボードや電子ドラムも接続できます。
- ◆パートキャンセル機能  
ターゲットの広いキャンセル機能を搭載。様々な楽器に使用できます。

- オプション  
専用ACアダプター PS-P520 ¥3,000(税込 ¥3,150)

### 音楽教室での教材再生、録音、マイク拡声に ラジカセ感覚で使えるCD/SDレコーダー

Portable CD/SD Recorder

## BB-1000CD ¥OPEN



- ◆CDR/SD録音機能を搭載、誰でもかんたんにCDR作成
- ◆class-D デジタルアンプ搭載で高音質再生
- ◆全方位の音が拾える4つのマイクでリハーサル録音
- ◆豊富な入出力で外部機器との連携も抜群

- オプション  
専用キャリングケース CS-BB1000 ¥4,000(税込 ¥4,200)



### DR-05 ¥OPEN

24bit/96kHz対応のリニアPCMレコーダー。楽器演奏やバンド演奏の録音、フィールドでの録音、会議録音など、幅広い用途で高音質な録音が可能です。臨場感溢れる高音質・高解像度を実現するステレオコンデンサマイクを搭載。耐音圧125dB SPLを誇る耐高音圧設計で、大音量のバンドも安心して録音できます。

- ・電源:単三形電池2本(アルカリ乾電池またはニッケル水素電池)、USBバスパワーから供給、ACアダプター(PS-P515U、別売)
- ・消費電力:1.7W(最大時)
- ・61(幅)×141(高さ)×26(奥行き)mm
- ・質量:116g(電池を含まず)
- ・付属品:2GB microSDカード、USB接続ケーブル



### DR-07MK2 ¥OPEN

臨場感溢れる高音質・高解像度を実現し、音源にあわせてA-B方式とXY方式の両方式に対応する可動型単一指向性ステレオコンデンサマイクを搭載。楽器演奏やバンド演奏の録音、電車や車の走行音録音など様々な音源を、目的に応じたマイクセッティングで、こだわりの高音質録音が可能です。

- ・電源:単三形電池2本(アルカリ乾電池またはニッケル水素電池)、USBバスパワーから供給、ACアダプター(PS-P515U、別売)
- ・消費電力:1.7W(最大時)
- ・68(幅)×158(高さ)×26(奥行き)mm(マイク開状態)
- ・90(幅)×158(高さ)×26(奥行き)mm(マイク閉状態)
- ・質量:127g(電池を含まず)
- ・付属品:2GB microSDカード、Mini USB ケーブル



### DR-100MK2 ¥OPEN

高音質録音と現場での安心感に加え高い汎用性を実現。ボディ厚と同等のサイズを誇る大型左右独立ロータリーインプットボリュームで、微細なレベル調整が可能。外部入力にはアンバランスライン入力に加え確実な接続ができるロック付XLR入力端子も備えており、+4dBuレベルの入力も可能。放送用映像・音響機器のオーディオ出力に対応します。

- ・電源:専用リチウムイオン充電電池(TASCAM BP-L2)、単三形電池2本(アルカリ乾電池またはニッケル水素電池)
- ・ACアダプター(TASCAM PS-P520、別売)
- ・外付けバッテリーパック(TASCAM BP-6AA、別売)
- ・消費電力:4W(最大時)
- ・外形寸法:80(幅)×153(高さ)×35(奥行き)mm(突起部含まず)
- ・質量:290g(電池を含まず)
- ・付属品:2GB SDカード、Mini USB ケーブル、専用リチウムイオンバッテリー(BP-L2)、ワイヤレス/ワイヤードリモコン(RC-10)、ソフトケース、windスクリーン



### DR-40 ¥OPEN

24bit/96kHz対応のリニアPCMレコーダー。録りたい音源にあわせてA-B方式とXY方式を切り替える可動型単一指向性ステレオコンデンサマイクを搭載。楽器演奏やバンド演奏の録音、電車や車の走行音録音など様々な音源を最適なマイクセッティングで高音質録音が可能です。外部コンデンサマイクのみのファンダム電源対応のXLRインプットを本体底面に装備、業務用途のバックアップ録音まで幅広く対応します。

- ・電源:単三形電池3本(アルカリ乾電池またはニッケル水素電池)、USBバスパワーから供給、ACアダプター(PS-P515U、別売)
- ・消費電力:2.5W(最大時)
- ・70(幅)×155(高さ)×35(奥行き)mm(マイク開状態)mm
- ・90(幅)×155(高さ)×35(奥行き)mm(マイク閉状態)mm
- ・質量:121g(電池を含まず)



### DR-V1HD ¥OPEN

高音質リニアPCMレコーダーに動画撮影が可能なビデオカメラを搭載し、臨場感溢れる動画撮影を可能にするリニアPCM/HDビデオレコーダーです。カメラとステレオマイクが一体となつて180度回転するvari-angle機構により、撮影時にディスプレイの角度を気にすることなく、カメラとマイクを向けることができ、自分撮りにも最適です。高音質の単一指向性ステレオコンデンサマイクを搭載。リニアPCMレコーダー同等の高音質を追求しています。

- ・電源:単三形電池3本(アルカリ乾電池またはニッケル水素電池)、ACアダプター(PS-P520、別売)
- ・消費電力:0.9W(最大時)
- ・70(幅)×131(高さ)×28(奥行き)mm
- ・質量:157g(電池を含まず)
- ・付属品:2GB microSDカード、Mini USB ケーブル、単三形電池3本(動作確認済)





**AUDIO INTERFACE SERIES**  
オーディオインターフェイスシリーズ

業務用音響機器で培われた高音質回路技術を投入して作られたオーディオインターフェイス。バンド録音から自宅での音楽制作、アナログ音源のダビングまで対応する幅広いラインナップ。編集・DAWソフトウェアをバンドルし、接続すればパソコンが高音質レコーダーに早変わり。掲載のモデルはASIOにてWindows XP/Vista (32/64) ,7 (32/64) ,Mac OS10.6に対応しています。

**US-100**  
¥OPEN

コンパクトで堅牢なアルミボディの2入力2出力のUSBオーディオインターフェイス。マイクやギター、カセットデッキ、MDデッキなどを接続可能なほか、フォノアンプを内蔵しているためアナログターンテーブルも直接接続可能です。音楽制作やパソコンでの音楽リスニングのほか、YouTubeにも最適です。WindowsおよびMacintosh標準のドライバーで動作するため、どのパソコン環境でも手軽に使用可能です。  
 ・電源:パソコンよりUSB経由で供給 (5V,最大電流500mA)  
 ・消費電力:1W  
 ・外形寸法:150(幅)×40.6(高さ)×127.7(奥行き)mm  
 ・質量:530g



**洗練されたスペックの万能機**  
24bit/96kHz,USB2.0 High Speed

PC Audio/MIDI Interface

**US-122MK2**  
**US-144MK2**

¥OPEN

- ◆厳選されたパーツによる高音質設計
- ◆48Vファントム電源対応のXLR入力が2系統
- ◆MIDI IN/OUT搭載でキーボードの接続も可能
- ◆24bit/96kHz対応
- ◆CUBASE LE5バンドル
- ◆US-144MK2ではLINE OUTとヘッドフォンアウトのボリュームを別々にコントロール可能
- ◆ヘッドフォンでの作業が多いユーザーはUS-122MK2、スピーカーでの作業が多いユーザーはUS-144MK2がお勧め。

オプション 汎用キャリングケース CS-DP004 ¥1,500 (税込 ¥1,575)



US-144MK2



US-122MK2

**US-125M**  
¥OPEN

インターネット生放送や楽器練習に最適なミキサー機能を搭載したUSBオーディオインターフェイスです。豊富な入力端子とパソコンからのオーディオをミキシングできるミキサー機能を搭載。ゲーム機などの外部入力にマイクを接続してのライブ中継、パソコンでBGMを再生しながらアナウンスを重ねるなどのインターネット生放送用途をはじめ、練習用音源とギター、ボーカルを重ねての練習など様々な用途に活用できます。  
 ・電源:パソコンよりUSB経由で供給  
 ・消費電力:1W  
 ・外形寸法:150(幅)×42(高さ)×122(奥行き)mm  
 ・質量:500g(電池を含まず)



**US-200**  
¥OPEN

フロントオペレーションタイプの24ビット/96kHz対応USB2.0オーディオ/MIDIインターフェイスです。2系統の入力は高音質マイクプリアンプを搭載。XLR/TRSコンボジャックを装備しマイクやキーボードなど様々な機器の接続が可能のほか、入力1はギターやベースなどの接続に対応します。出力端子はRCAピンジャック4出力を用意。キーボードなどMIDI機器の接続に便利なMIDI入出力も装備しています。  
 ・電源:パソコンよりUSB経由で供給 (5V,最大電流500mA)  
 ・消費電力:2.0W  
 ・外形寸法:172(幅)×44(高さ)×164.3(奥行き)mm  
 ・質量:480g  
 ・バンドルソフトウェア:CUBASE LES



**US-600**  
¥OPEN

自宅でのボーカル録音から、アコースティックギターやドラムのマルチマイク録音まで高度な録音をサポートするPCオーディオインターフェイスです。COAXIALデジタル入力に加えた6入力、パソコンの入力オーディオストリームに自在にアサイン可能。出力端子はRCAピンジャック2出力およびCOAXIALデジタル出力を用意。キーボードなどMIDI機器の接続に便利なMIDI入出力も装備しています。  
 ・電源:AC100~240V,50-60Hz(ACアダプター PS-P520)  
 ・消費電力:5.0W  
 ・外形寸法:221.5(幅)×44(高さ)×164.3(奥行き)mm  
 ・質量:580g  
 ・バンドルソフトウェア:CUBASE LE5



**PORTA STUDIO (MTR) SERIES**  
ポータスタジオシリーズ

長い歴史と高い実績を誇るTASCAMのMTR「PORTA STUDIO」シリーズ。初代144の登場から30年を超えたTASCAMブランドのメインプロダクトです。アナログの操作性を模倣し「使いやすさ」にこだわったモデルをラインナップ。熟成されたアナログ回路ならではのハイクオリティな音質も継承しています。



カセットMTR感覚のコンパクトMTR

**DP-008**  
4TR SD Digital MTR  
**DP-004**  
¥OPEN



**POCKETSTUDIO**



8TR リバープ内蔵のDP-008  
◆DP-008は世界最大の楽器展示会、NAMM SHOWにおいて「BEST IN NAMM SHOW」を受賞しました。



4TR カセットMTRの置き換えにDP-004

- ◆複雑な機能は排しコンパクトボディを実現、乾電池もOK
- ◆初心者向け簡単MTRとして機能の簡略化を図ることで小型化。コンパクトボディはいつでも録音できる手軽さを演出。駆動は乾電池(約8時間)とアダプター (PS-P520)が使用可能。
- ◆単純で理解しやすい8TR/4TR MTR
- ◆本体フロントにステレオコンデンサーマイクを装備
- ◆同時入力2CH, GUITAR INも装備

オプション 汎用キャリングケース CS-DP004 ¥1,500 (税込 ¥1,575)  
専用ACアダプター PS-P520 ¥3,000 (税込 ¥3,150)

**DP-24**  
¥OPEN

DIGITAL PORTASTUDIO DP-24は、パソコンを使わずに高度な音楽制作ができるマルチトラックレコーダーです。3.5インチフルカラーLCDにリンクした13のエコーダーを21本のフェーダーを駆使し、直感操作でユーザーインターフェイスを搭載。直感操作で簡単に本格コーディングができます。さらにCD-R/RWドライブも搭載することで、パソコンなしで市販のCDに迫る音源制作が可能です。  
 ・電源:専用ACアダプター (TASCAM PS-1225L)  
 ・消費電力:12W (ファントム電源オン時)  
 ・外形寸法:514(幅)×104(高さ)×344(奥行き)mm ・質量:6.2kg  
 ・付属品:2GB SDカード (本体装着済み)、専用ACアダプター (PS-1225L)



**DP-32**  
¥OPEN

DIGITAL PORTASTUDIO DP-32は、パソコンを使わずに高度な音楽制作ができるマルチトラックレコーダーです。3.5インチフルカラーLCDにリンクした13のエコーダーを21本のフェーダーを駆使し、直感操作で簡単に本格コーディングができます。さらにCD-R/RWドライブも搭載することで、パソコンなしで市販のCDに迫る音源制作が可能です。  
 ・電源:専用ACアダプター (TASCAM PS-1225L)  
 ・消費電力:12W (ファントム電源オン時)  
 ・外形寸法:514(幅)×104(高さ)×344(奥行き)mm ・質量:6.2kg  
 ・付属品:2GB SDカード (本体装着済み)、専用ACアダプター (PS-1225L)



**iXZ**  
¥OPEN

iXZはファントム電源対応のXLR/TRS入力搭載iPAD/iPHONE/iPod touch用マイク/ギターインターフェイスです。iXZをiPad/iPhone/iPod touchのマイク/ギター端子に接続するだけで、どこでも手軽にコーディングを楽しむことができます。  
 ・電源:単三乾電池2本(最大入力使用時のみ必要)  
 ・消費電力:0.333W(ファントム電流5.0mA時)  
 ・外形寸法:106(幅)×40(高さ)×45(奥行き)mm  
 ・質量:93g  
 ※アプリは付属していません。用途にあわせてアプリをApp Storeでお求め下さい。



**iM2**  
¥OPEN

iM2はiPhoneのドックコネクタに接続して使用できるステレオコンデンサーマイクです。ドックコネクタにiM2を接続するだけでステレオ高音質録音を実現します。本体重量30gと軽量かつポケットにしまえるコンパクトサイズで、いつでも録りたい時にすぐ高音質録音をすることができます。iM2とiPhoneがあれば、ポケットサイズで録りたい時にいつでも録れる。新しいハンディレコーダーが誕生します。  
 ・電源:iPad / iPhone / iPod touchから供給  
 ・消費電力:90mW  
 ・外形寸法:58.6(幅)×56.8(高さ)×19.0(奥行き)mm  
 ・質量:30g



**iM2W**  
¥OPEN

iM2WはiPhoneのドックコネクタに接続して使用できるステレオコンデンサーマイクです。ドックコネクタにiM2Wを接続するだけでステレオ高音質録音を実現します。本体重量30gと軽量かつポケットにしまえるコンパクトサイズで、いつでもバッグにしのせて録りたい時にすぐ高音質録音を実現することができます。iM2とiPhoneがあれば、ポケットサイズで録りたい時にいつでも録れる。新しいハンディレコーダーが誕生します。  
 ・電源:iPad / iPhone / iPod touchから供給  
 ・消費電力:90mW  
 ・外形寸法:58.6(幅)×56.8(高さ)×19.0(奥行き)mm  
 ・質量:30g



**iXJ2**  
¥OPEN

iXJ2はiPadをはじめとするiOSデバイスの30ピンDockコネクタに接続して使用できる3.5mmミニジャック入力のマイク/ラインアンプです。DockコネクタにiXJ2を接続すれば、市販のステレオマイクやピンマイクを使用してインクビュー、アタック/リリース録音を高音質化することが可能になります。ポットサイズで録りたい時にいつでもプロードキャストを実現します。  
 ・USB:Mini-Bタイプ  
 ・Dockコネクタ:30ピンDockコネクタ  
 ・電源:iOSデバイスから供給  
 ・消費電力:125mW  
 ・外形寸法:59.8(幅)×46.7(高さ)×16.6(奥行き)mm  
 ・質量:30g



**TG V30Ds**  
¥OPEN



ボーカルやスピーチに最適なスーパーカーディオイドの指向特性を持っており、周囲の不要な雑音を排除し、狙った音を確実に収録。美しい録音テクニクを習得してなくても、手軽にクリアなサウンドを得ることが出来ます。ボーカル録音、アナウンスなどの用途において最初の1本に最適なダイナミックマイクホーンです。

- ・形式:ダイナミック ・指向性:単一
- ・周波数特性:30 - 15,000 Hz ・インピーダンス:600Ω
- ・感度:2.5 mV/Pa = -52 dBV ・コネクター:3ピンXLRオス
- ・外形寸法:全長:182mm,直径:マイクヘッド部49mm,シャフト部24/38mm ・質量:315g
- ・付属品:マイクスタンド(MKY108)、XLRマイクケーブル(4.5m)、専用ケース





## XA-LM1

¥25,000 (税込: ¥26,250)

音楽のレッスンのニーズをこの1台に凝縮

高音質レコーダー + クロマチックチューナー + メトロノーム

**Lesson Master**



XA-LM1

XA-LM1(WH)

付属品: MicroSDカード(2GB)、単4型アルカリ乾電池(2本)、ヘッドホン、USBケーブル、取り扱い説明書

- 主な仕様
- 記録メディア: microSDカード(64MB ~ 2GB)、microSDHCカード(4GB ~ 16GB)(2GBのmicroSDカードを付属)
  - 録音フォーマット: リニアPCM(48kHz/16bit)、MP3(44.1kHz/128kbps、44.1kHz/192kbps) 高感度ステレオコンデンサーマイク内蔵
  - 録音時間: リニアPCM(48kHz/16bit時)2時間40分(2GBマイクロSDカード使用時)、MP3(44.1kHz/128kbps時)33時間(2GBマイクロSDカード使用時)、MP3(44.1kHz/192kbps時)22時間(2GBマイクロSDカード使用時)
  - ディスプレイ: バックライト付き大型液晶
  - 再生対応フォーマット: MP3、WMA、WAV(リニアPCM)
  - 再生対応サンプリング周波数: 8 ~ 48kHz(再生スピードコントロールは32/44.1/48kHzで対応)
  - 再生対応ビットレート: MP3: 8kbps ~ 320kbps, VBR, WMA: 8kbps ~ 320kbps, VBR
  - 出力端子: ヘッドホン(ステレオミニジャック)×1
  - 入力端子: コンタクトマイク/楽器(外部)入力(モノラル標準ジャック)×1
  - 入力インピーダンス: 470kΩ
  - 最大入力レベル: 0dBV
  - インターフェース: USB2.0/1.1(ハイスピード対応)、USBマストレージクラス対応
  - 再生機能: スピードコントロール(50% ~ 150%)※1、A-B区間リピート、1曲リピート、全曲リピート

### 1台3役の軽量コンパクトボディ

音楽レッスンに不可欠な「レコーダー」「クロマチックチューナー」「メトロノーム」を1台に集約。携帯電話をひと回り大きくした程度のサイズなので、バッグに楽々入り、荷物もかさばりません。

### 録音も再生もワンタッチのかんたん操作

操作の基礎となる「録音」「再生」「メニュー」ボタンをメインに配置したシンプル設計。主な表示は日本語で、スムーズな操作を実現しました。画面は暗い場所でも見やすい、バックライト付LCD表示です。

### マイクロSDカードに長時間録音が可能

記録メディアにはマイクロSDカードを採用。カセットテープに比べ格段に小さく長時間録音が可能なので、録音時間をこまめに気にする必要もなく、保管場所もとれません。

### いい音で録って、スピーカーで聴ける

音楽演奏家の、音へのこだわりに応える高音質設計。CDを超える高音質フォーマットで録音した音楽を、ピクチャー独自の「デジタル信号処理」により、明瞭で聴き取りやすい高音質ではっきり再生できます。

#### 録る、聴く...

- CDを超える高音質フォーマットで録音できる。
- 1枚で(2GB)で約33時間録れるマイクロSDカード
- いい音で録ってスピーカーですぐ聴ける
- カードを差し込むと音声でタイトルをお知らせ

#### 練習する...

- チューナーもテンポ合わせもこの1台でOK
- 長時間録音した中から聴きたい部分を頭出し
- A-B区間リピートで繰り返し再生
- 音程を変えることなく再生スピードを変更可能
- 模範演奏の再生後に自分の演奏を自動録音

- その他機能: クロマチックチューナー、チューニングトーン、メトロノーム、カレンダー検索、曲削除、聴き比べレッスン、A-B区間コピー、カードで簡単スピードダビング、差し込めば音声が自動録音
- 実用最大出力: ヘッドホン: 8mW+8mW(32Ω、JEITA※2)DC、スピーカー: 300mW(JEITA※2)DC
- スピーカー径: φ28mm
- 音質効果: はっきりヘッドホン、はっきりスピーカー、5バンドマニュアルイコライザー(3パターン)
- 電源: 単4形アルカリ乾電池(2本)、単4形ニッケル水素充電電池(2本)、USB給電
- 電池持続時間(再生時): 約22時間(ヘッドホン、MP3再生時、バックライトオフ、アルカリ乾電池使用時)※3
- 電池持続時間(録音時): 約12時間(内蔵マイク、バックライトオフ、アルカリ乾電池使用時)※3
- サイズ(突起部含まず): 幅64mm×高さ120mm×奥行22.5mm
- 重量: 約94g(電池含まず)約117g(電池含む)

※1: 一部制限があります。  
※2: JEITA(電子技術産業協会)の規格による数値です。  
※3: 使用状況や電池の状態等により変動します。保証値ではありません。

## XA-LM3

¥30,000 (税込: ¥31,500)

<XA-LM3新搭載の主な特長>

- 録音機能
- 手軽に自分の演奏を重ねて収録できる「重ね録音」機能を搭載。通常のレッスンや演奏に効果的に活用できる「重ね録音」機能を新たに搭載。専用ボタンを採用し、ワンタッチで「重ね録音」できます。
  - 3モードのリバース機能を搭載。録音時に残響を付加して、音の厚みを増す3モードのリバース機能(リルム、ステージ、ディレイ)を搭載しています。
  - セミオート録音モードを搭載。「オート」「マニュアル」に加えて、「セミオート」を搭載。最適な録音設定がより手軽にできます。
  - ライン/マイク入力端子を装備。アナログ音声入力に対して、WAV/MP3のファイルを作成します。
- 再生機能
- パートキャンセル。左右任意のポジションを選択し、ギターやボーカルなどの音量を低減して、ミュージックメイナスワン(カラオケ)として練習などで活用できます。
  - キーコントロール。自分にあったキーや演奏しやすいキーに、±6半音の幅で調整可能(1/10半音の微調整にも対応)。また、再生スピードを変えずに変更できます。
  - 簡単頭出し。1曲に最大99ヶ所の頭出しポイントを指定可能。ダビングした楽曲にも各ポイントがコピーされ、XA-LM3間で共有できます。



## RD-R2-B/S

¥36,000 (税込: ¥37,800)

何ども繰り返し聴きたい部分を選択し、リピート再生できるA-Bリピート機能。自分のペースでじっくり練習できるキー/スピードコントロール。最適なタイミングで離れた場所からもスタートできるカウントダウン/ハンドクラップスタート。演奏を重ねて録音できるオーバーダビング(重ね録音)、楽器のチューニング、テンポ合わせができるクロマチックチューナー/メトロノーム機能。FMチューナー(FMラジオ)内蔵。※AMチューナーは内蔵していません。持ち運びに便利なコンパクト設計。一般のカメラ用三脚に固定できる三脚取り付けネジ付き。簡単頭出し機能。ギャップ再生再生。再生時に残響を付加して、音の厚みを増す3モードのリバース機能。再生時に残響を付加して、音の厚みを増す3モードのリバース機能。再生時に残響を付加して、音の厚みを増す3モードのリバース機能。

- 記録メディア: マイクロSDカード
- 録音フォーマット: リニアPCM(48kHz/16bit、48kHz/24bit)、MP3(44.1kHz/128kbps、44.1kHz/192kbps)、高感度ステレオコンデンサーマイク内蔵
- 出力端子: ヘッドホン(ステレオミニジャック)×1
- 再生フォーマット: MP3、WMA@3、WAV(リニアPCM)、AAC
- 再生対応ビットレート: MP3/WMA/AAC: 8kbps ~ 320kbps, VBR
- 再生対応サンプリング周波数: 8 ~ 48kHz(再生スピードコントロールは32/44.1/48kHzで対応)
- 入力端子: ライン入力/外部マイク入力(ステレオミニジャック)×1
- コンタクトマイク/ギター(外部)入力(モノラル標準ジャック)×1
- 入力インピーダンス: 470kΩ(ライン/マイク入力は47kΩ)
- 最大入力レベル: 0dBV
- インターフェース: USB2.0/1.1(ハイスピード対応)、USBマストレージクラス対応
- 本体カラー: ブラック/シルバー
- サウンドモード: アクティブクリアサウンド、5バンドイコライザー
- タイマー: 録音タイマー/再生タイマー
- プログラム数: 1プログラム
- 表示/便利な機能
- ディマー機能(オート)
- オートスタンバイ
- スピーカー: 形式 1ウェイ(スレフ型) 使用スピーカー 4cm
- 電源: AC100V(50Hz/60Hz)、単3形アルカリ乾電池(3本)または単3形充電式ニッケル水素電池(3本)
- 消費電力: 電源ON時 2W 待機時 0.1W以下
- 電池持続時間(再生): 約19時間
- 外寸(幅×高さ×奥行)mm: 192.4×92×58.6
- 質量(電池含まず): 450g



RD-R2-S



RD-R2-B

## AA-R513

¥OPEN

USB ACアダプター



音符の形をした「オタマトーン」はカンタンな電子楽器です。トイのような見た目と弾き方ですが、少し練習すればちゃんと曲を弾くことが可能です。使い込むほどに自分のオタマトーンの音の位置がわかってくるので、楽譜が無くてもメロディーを思い浮かべて曲を弾くことができるかも!? 単純に音を楽しむ事ができる楽器です。

## Otamatone

¥2,800 (税込: ¥2,940)

カラー/ホワイト・ブラック・ピンク・ブルー・イエロー・クリアー・クリアーピンク



シッポスイッチを押すだけで音がでます



ホワイ ト ブラック ピンク ブルー イエロー クリアー クリアーピンク

### いろんな奏法で演奏してみよう!

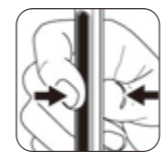

**プッシュ奏法**  
シッポスイッチを押してみてください。「ウー」音がでます。押す場所を変えると、音の高さも変わります。

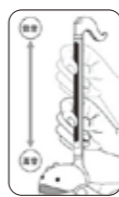

**スライド奏法**  
シッポスイッチを押したままにして、指をスライドしてみてください。音程が「キューイーン」と変わります。



**口パク奏法**  
シッポスイッチを押したままにして、口をパクパクしてみてください。音色が「ウー」から「ワー」に変わります。口パクを連続して行くと「ワウワウウ…」とかわいい音になります。

## WAHHA GO GO Model

¥3,200 (税込: ¥3,360)

カラー/シルバー



シルバー

## Otamatone MELODY

¥1,600 (税込: ¥1,680)

カラー/ホワイト・ブラック・ピンク・ブルー サイズ 9.5cm

- 誰もが聞いた事のある11曲を収録。
- すぐに曲を弾くことができとってもカンタン。
- 口パク奏法によるピッチャート効果は健在。
- 3種のオクターブが選択可能。
- Low(低音)/Mid(中音)/Hi(高音)



ホワイ ト ブラック ピンク ブルー

## Otamatone Deluxe

¥7,800 (税込: ¥8,190)

カラー/ホワイト・ブラック



ホワイ ト ブラック

## チワワ笛

¥1,200 (税込: ¥1,260)

カラー/ホワイト・ピンク・ブルー・タイガー・パンダ



ホワイ ト ピンク ブルー タイガー パンダ

**あそびかた**

- ふつうに吹いて
- 強めに吹いて同時に口を開けると

●好きなヒモ等を通せます。

※強く吹きすぎると音が出ない事があります。

## Otamatone Charm

¥580 (税込: ¥609)

カラー/ホワイト・ブラック・ピンク・ブルー・イエロー



ホワイ ト ブラック ピンク ブルー イエロー



FD-1 (Fuzzy Drive)

¥15,000 (税込: ¥15,750)

[E.W.S.]から、画期的なFUZZ/DISTORTIONエフェクター「ベダル[Fuzzy Drive]」の登場です!



BD-1 (Brute Drive)

¥18,000 (税込: ¥18,900)

BD-1はEWSよりデザインされた新しいディストーションユニットです。



Subtle Volume Control

¥5,500 (税込: ¥5,775)

E.W.S. SUBTLE VOLUME CONTROL (SVC)は、スコット・ヘンダーソンのアイデアに基づき、E.W.S. (Engineering Work Store)との共同開発で誕生したデバイスです。



Wah Board Special

¥2,000 (税込: ¥2,100)

従来のWahはゴム足があるため、Pedal Boardに取り付けの際、ネックになっていました。



BMC

¥15,000 (税込: ¥15,750)

BMCはベース専用のアクティブ・ミッド・コントロールペダルです。



Tri-logic Bass Preamp II

¥18,000 (税込: ¥18,900)

Xotic Effectsで好評だったTri-logicが、EWSブランドから、「Tri-logic Bass Preamp II」として生まれ変わりました。



Xenagama Tail Loop

¥17,800 (税込: ¥18,690)

3つのループとチューナーアウトを搭載した、「Iguana Tail Loop」の小型モデル。



Iguana Tail Loop

¥21,800 (税込: ¥22,890)

5つのループとチューナーアウトを搭載したシンプル、省スペースなスイッチャー。



Chamaeleo Tail Loop

¥44,800 (税込: ¥47,040)

4ループ(直列ループx3, 独立ループx1)のプログラムスイッチャー、4つまでプリセットの保存が可能。



Crocodile Tail Loop

¥82,500 (税込: ¥86,625)

10ループ(直列ループx7, 独立ループx3)のプログラムスイッチャー、70個までプリセットの保存が可能。



Black Loop

¥11,800 (税込: ¥12,390)

シンプル、コンパクトな2ループシステム、各ループのON/OFFの切替が可能。



White Loop

¥12,800 (税込: ¥13,440)

2つのループを1つのスイッチで瞬時に切替可能な2ループスイッチャー、2つのDC OUTを搭載し、エフェクターへの電源供給が可能。



Little Brute Drive (LBD)

¥15,000 (税込: ¥15,750)

好評のBrute Driveに続いてLittle Brute Drive (LBD) が発売です。



POLISHING CARE CLOTH

各¥600 (税込: ¥630)



〈プラスチックパーツ用〉ビックガードやノブなど、プラスチックパーツの汚れに。

超微粒子の研磨剤が含まれたクロスにより、楽器の金属パーツやプラスチックパーツのサビや汚れを落とし、ツヤを出してくれます。



〈金属パーツ用〉プリントやブリッジなどの金属パーツのサビやくすみに。

ABBOX with 2DC OUT

¥5,880 (税込: ¥6,174)

2つのDC OUTを搭載したシンプルなAB BOX、1in2out, 2in1outのどちらの使用方法にも対応。



Distro ブラック/ペトラブラウン

¥12,800 (税込: ¥13,440)



ミニサイズパワーサプライの決定版! 省スペースながら回路保護機能を搭載し、故障や発熱の心配もありません。

Mosquito Blender RD/BK/BL

¥17,800 (税込: ¥18,690)

ミニサイズのブレンドペダル。ポラリティリバーシブルモード(極性変換)を備え使用機材に合わせて切替可能。



BJF Buffer

¥14,800 (税込: ¥15,540)

Mad Professor 製品の全回路を設計。世界的名声を手にし、その後 Bearfoot fx などにも回路を提供し、こちらもまた生産が追いつかないほどの人気を博す「BJ氏」が世界に贈るアイテム。



MALEKKO HEAVY INDUSTRY CORPORATION

Malekko Heavy Industry はカリフォルニアから独創的なエフェクターをお届けします。確かなサウンドと高いブレアビリティを持ち、さらに遊び心がプラスされたベダル。

SPRING

¥OPEN

もはや伝説ともいえる Malekko Heavy Industry のリバーブペダル、Spring Chicken、そしてミニサイズながら素晴らしいリバーブを響かせた CHICKLET の後継者がつい現れました!



PHASE

¥OPEN

ミニサイズのケースで各種エフェクターを手頃な価格で提供する Omicron Series。音色を自由にフィンチューンできるアナログ 4 ステージエイザー、シンプルで使いやすいコントロール配置で、さらに内部トリマで周波数レンジを調整可能。



VIBRATO

¥OPEN

ミニサイズのケースで各種エフェクターを手頃な価格で提供する Omicron Series。貴重な MN3007 遅延素子を採用し、クラシカルから強烈なサウンドまでを実現したフルアナログフィラート。シンプルで感覚的に使いやすいコントロール配置。



CHORUS

¥OPEN

ミニサイズのケースで各種エフェクターを手頃な価格で提供する Omicron Series。貴重な MN3007 遅延素子を採用した、暖かみのあるフルアナログコース、シンプルで感覚的に使いやすいコントロールを搭載し、正統派から強いうねりをももつようなコースまでに対応。



FUZZ

¥OPEN

ミニサイズのケースで各種エフェクターを手頃な価格で提供する Omicron Series。内部のスイッチで3種類のファズトーンを作り出すファズペダル。オクターブファズとしても使用可能。シンプルで感覚的に使いやすいコントロール配置。



EKKO616

¥OPEN

多彩な機能性と高品質なサウンド、低価格を実現したアナログモジュレーションディレイ。650ms までのロングディレイに対応し、暖かくクリアな残響音と強烈な自己発振を実現。テープエコーやコースからピッチがうねるような効果にまで対応するモジュレーション。



TREM

¥OPEN

ミニサイズのケースで各種エフェクターをラインナップする Omicron Series。ゆったりとしたクラシカルトレモロから超速パルスサウンドまでを作り出すアナログトレモロペダル。シンプルで感覚的に使いやすいコントロール配置。



B:ASS MASTER

¥OPEN

70年代に制作された Maestro Bass Brassmaster を外観、音色共に再現。オリジナル Bass Brassmaster は The Who のジョン・エンツウィッスルや Yes のクリス・スクワイアをはじめ数々のミュージシャンが使用し、非常に高価で入手困難。ベースだけでなくギターでも使用でき、個性的なオクターブファズサウンドを出力。



B:ASS MASTER Germanium

¥OPEN

同ブランド製 Barker Assmaster のゲルマニウムトランジスタバージョンで、レギュラーモデルよりスムーズでヴィンテージライクな音色を実現。70年代に制作された Maestro Bass Brassmaster を外観、音色共に再現。オリジナル Bass Brassmaster は The Who のジョン・エンツウィッスルや Yes のクリス・スクワイアをはじめ数々のミュージシャンが使用し、非常に高価で入手困難。



Noiseless DC Cable 15cm L/S

¥1,080 (税込: ¥1,134)

使いやすさ、剛性を兼ね備えた Distro 専用の Noiseless DC ケーブル。 ※各3本セット (100cm のみ1本)

Noiseless DC Cable 30cm L/S

¥1,200 (税込: ¥1,260)

Noiseless DC Cable 50cm L/S

¥1,320 (税込: ¥1,386)

Noiseless DC Cable 70cm L/S

¥1,440 (税込: ¥1,512)

Noiseless DC Cable 100cm L/S

¥600 (税込: ¥630)

EPA-2000

¥3,000 (税込: ¥3,150)

エフェクターのために設計された。大容量かつ軽量、コンパクトな AC アダプター。標準的なセンターマイナス、2.1mm パレル型プラグ。ノイズフィルターを搭載し、クリーンで安定した電源供給を実現。出力電圧: DC18V。電流容量: 2000mA (2A)。



RPA-1000 18V adapter

¥2,800 (税込: ¥2,940)

エフェクターのために設計された軽量、コンパクトな AC アダプター。標準的なセンターマイナス、2.1mm パレル型プラグ。ノイズフィルターを搭載し、クリーンで安定した電源供給を実現。ケーブル長: 1.5m。出力電圧: DC18V。電流容量: 1000mA (1A)。※定格電圧が DC18V 以外のエフェクターにはお使いにならないようご注意ください。



PH-MX/BK Pit Hook MX

¥480 (税込: ¥504)

そのまま使えば、MXR サイズのペダルに、中央の部分を切り取ればミニサイズのペダルにご使用いただけます。



PH-SQ Pit Hook Square

¥480 (税込: ¥504)

エフェクター 6 台分のセット(3枚入り)。Hook & Loop 20mm x 20mm Hook (オス): 12 個。Hook & Loop 20mm x 20mm Loop (メス): 12 個。



PH-BTB Pit Hook Back To Back

¥360 (税込: ¥378)

好きな長さに切り取って使用できる画期的なファスナータイプのマジックテープ。



PH-BI Pit Hook BI

¥480 (税込: ¥504)

一般的な国産ブランドのエフェクターに合致するマジックテープです。ネジ穴や電池ボックスなどの形状に合わせて設計されているため、そのまま貼り付けるだけでペダルをしっかりと固定できます。



エフェクターマーキングシール

¥300 (税込: ¥315)

3色各 1 枚ずつのセット、エフェクターのノブやフットスイッチに貼り付けることで、ステージ上でのトラブル防止や素早い音作りに対応します。





Handmade Series

Mad Professor は、エフェクターファンの間で熱狂的な支持を集める、BJF によってデザインされる、プレミアムクオリティのエフェクターの数々を制作しています。北欧、フィンランドから届けられるその圧倒的なサウンドは、プレイヤーを必ず虜にするでしょう。

Sweet Honey Overdrive ¥OPEN

最高級チューブアンプサウンドを再現。驚異的な反応性の高さを持つローコンプレッションオーバードライブペダル。



Little Green Wonder ¥OPEN

高出力フルチューブスタックアンプサウンドを作り出すオーバードライブ。立体的で張りのあり、厚みのあるサウンド。



Sky Blue Overdrive ¥OPEN

反応性が高く、アンブライクなコンプレッションのオーバードライブ。細かな音作りができる2-Texture ノブを搭載。



Fire Red Fuzz ¥OPEN

トネノブの調整により、ウォームからブライトまで様々な音作りが可能。圧倒的なロングサステインを実現した、BJF オリジナルファズペダル。



Forest Green Compressor ¥OPEN

ノイズと歪みを極限まで減らした、ピュアで透明なサウンドのコンプレッサー。コンプレッサー1/サステインの2モード切替スイッチを搭載。



Deep Blue Delay ¥OPEN

アナログディレイを完璧かつノイズレスに再現したデジタルディレイ。多くのアナログディレイ同様、自己発振も可能。



Mighty Red Distortion ¥OPEN

80年代後半のハイゲインディストーションサウンド。コンプレッションのかかったサウンドをノイズレスに出力。



Snow White Auto Wah ¥OPEN

クラシックワウサウンドそのままのオートワウ。フィンランドにてハンドメイドで製作。



Tiny Orange Phaser ¥OPEN

エレキギターに最適化された高品質のフェイザー。手作業で選別されたコンポーネントを使用。



Snow White Bass Auto Wah ¥OPEN

高品質なコンポーネントのみを厳選して搭載し、音楽的なトーンをいつまでも維持。ベースの周波数帯域に完全に合致。



Mellow Yellow Tremolo ¥OPEN

さまざまなジャンルの音楽に多用された50年代を代表するソフトスイングタイプトレモロを踏襲し、非常になだらかな波形が特徴のトレモロ。



New Series

Mad Professor のNew Seriesは、非常に人気の高いプレミアムクオリティのハンドワイアードペダルを、サウンドや機能性はそのままに内部基板、ジャック、ポット等の構造を見直したことでよりお求めやすい価格を実現したシリーズです。

NEW Little Green Wonder ¥28,000 (税込: ¥29,400)

BJF デザイン。張りのあるアンブライクなオーバードライブ。お求めやすい価格帯。



NEW Sweet Honey Overdrive ¥28,000 (税込: ¥29,400)

高級チューブアンプサウンドを再現。お求めやすい価格帯。



NEW Deep Blue Delay ¥30,000 (税込: ¥31,500)

高音質のハイクオリティ・ディレイペダル。お求めやすい価格帯。



NEW Mighty Red Distortion ¥28,000 (税込: ¥29,400)

エフェクターファンから熱狂的な支持を集めるBJF デザイン。80sディストーションサウンドをノイズレスに再現。Mighty Redよりもラウドな出力に対応しながら、お求めやすい価格帯を実現。



NEW Forest Green Compressor ¥30,000 (税込: ¥31,500)

エフェクターファンから熱狂的な支持を集めるBJF デザイン。ノイズレスでピュアなサウンドを実現するハイクオリティコンプレッサー。オリジナルモデルを改良し、ロークリースイッチを搭載。さらにお求めやすい価格帯を実現。



NEW Ruby Red Booster ¥28,000 (税込: ¥29,400)

エフェクターファンから熱狂的な支持を集めるBJF デザイン。クリンブースト、トレブルブースト、オーバードライブ、バツファの機能をも、その全てにおいて洗練された高品質なサウンドを作り出すブースター。お求めやすい価格帯。



NEW Blueberry Bass Overdrive ¥28,000 (税込: ¥29,400)

エレクトリックベースのために設計されたハイクオリティでダイナミックなオーバードライブペダル。ギンテージのチューブアンプサウンドを思わせるローゲイン・ヘミディウムゲインサウンドを作り出す。



NEW Stone Grey Distortion ¥28,000 (税込: ¥29,400)

鮮明でクリアな音色が特徴のモダンハイゲインディストーションペダル。ゲインを上げて音の分離が良く、明瞭な音色。深く高いゲインに設定しても非常に鋭い歪みを実現している。ドロップチューニングや7弦ギターにも対応。



NEW Snow White Auto Wah ¥30,000 (税込: ¥31,500)

1981年にBJF が設計したラックマウントタイプのリモートワウの回路を基に設計。そのサウンドはまさしくワウそのもので、音だけではわからないオートワウのサウンドだとは聴き分けられないであろう。



NEW Electric Blue Chorus ¥30,000 (税込: ¥31,500)

心地良く柔らかな揺れとサウンド。Blend ノブが搭載され、原音とエフェクト音の割合をコントロールすることにより、マイルドなコーラスからワイルドなモジュレーションまで様々な変化させることが可能。



NEW Mellow Yellow Tremolo ¥30,000 (税込: ¥31,500)

さまざまなジャンルの音楽に多用された50年代を代表するソフトスイングタイプトレモロを踏襲し、非常になだらかな波形が特徴のトレモロです。フィルターの強さは、革創期のアンプのように、対照的に非常にこちよいモジュレーションを供給します。



NEW Silver Spring Reverb ¥30,000 (税込: ¥31,500)

Silver Spring Reverb (SSR) は、コンパクトで大変使いやすいデジタルリバーブです。SSR ではスプリングリバーブ特有のダークかつウォームなリバーブサウンドを、透きとおるようなスタジオリバーブまで、ナチュラルに切り替えることができます。



【共通仕様】・金属製筐体 ・トコルバイパス ・DCV センターマイナスアダプター

Green Mile ¥9,500 (税込: ¥9,975)

ミニサイズのメタル筐体にトグルスイッチを搭載し、Warm/Hot の2モードのトーン切替が可能なTS系オーバードライブです。Warm側では真空管アンプのようなダイナミックレスポンスとナチュラルで滑らかなドライブサウンドになります。Hot側ではコンプ感のあるワウフルな歪みになります。

Black Secret ¥9,500 (税込: ¥9,975)

ミニサイズのメタル筐体を使用し、Vintage/Turbo の2モードの切替スイッチを搭載したディストーションペダルです。Vintage側ではウォームで滑らかなトーンに、Turbo側ではVintageモードの2倍以上の出力レベルを確保したラウドでワウフルなディストーションとなります。

Ensemble King ¥10,500 (税込: ¥11,025)

ミニサイズのメタル筐体を使用したフルアナログコーラスペダルです。アナログ回路ならではのやわらかなディレイサウンドです。ディレイタイムは20ms~300msの間で調節可能です。

Ana Echo ¥11,000 (税込: ¥11,550)

ミニサイズのメタル筐体を使用したフルアナログディレイペダルです。アナログ回路ならではのやわらかなディレイサウンドです。ディレイタイムは20ms~300msの間で調節可能です。

ShimVerb ¥11,500 (税込: ¥12,075)

ミニサイズのメタル筐体を使用したリバーブペダルです。Room/Spring/Shimmer の3モードをトグルスイッチにより選択できます。Room: 小さな部屋からコンサートホールのような広い空間まで設定することができます。Spring: 60年代のサーフサウンドにかかせないスプリングリバーブを再現します。Shimmer: ポストロックに最適なきらめくようなリバーブ

Pitch Box ¥11,500 (税込: ¥12,075)

ミニサイズのメタル筐体を使用したポリフォニック・ピッチシフトペダルです。トグルスイッチで、Harmony/Pitch Shift/Detune の3モードを選択可能。Harmony、Pitch Shift モードでは上下2オクターブの音域をコントロール。Detune モードでは -40cent~+40cent の範囲で音程を微調整。ポリフォニック仕様

Hustle Drive ¥9,500 (税込: ¥9,975)

驚くほど広いダイナミックレンジに、チューブライクな歪みのディストーションペダルです。本体上部のトグルスイッチで2つのモードを切り替えます。High peak mode: ポットをプッシュすると、同時にハイミッドレンジ(3.5kHz周辺)を微かに持ち上げます。LP(Low peak mode): 過度なブーストを加えることで艶のあるトーンを作り出します。

Cruncher ¥9,500 (税込: ¥9,975)

パワフルな中音域特性のハイゲインディストーションペダルです。

Blade ¥11,000 (税込: ¥11,550)

ミニサイズの筐体に3モードの歪みを搭載したメタルディストーションペダルです。Lo Boost: 高音域を若干ブーストします。Boost Off: ブーストをオフにします。Hi Boost: ブーストを加えることでハイゲインな歪みを作ります。

Ultra Drive ¥11,000 (税込: ¥11,550)

ミニサイズの筐体に3モードの歪みを搭載したディストーションペダルです。Original: 力強く、エッジの効いたディストーション。Extra: よりハイゲインでチューブライクなディストーション。Ultra: 分厚い歪みの壁のようなディストーション

Blues Crab ¥11,000 (税込: ¥11,550)

Blues Crab は、60年代のアンプが生み出したクラシックなブルース系オーバードライブのような歪みを作り出すペダルです。バッキングにぴったりなランチトーンから歌うように伸びやかなリードまで、非常にナチュラルなオーバードライブサウンドは、弾き手のインスピレーションを刺激するでしょう。

Ninety Orange ¥11,500 (税込: ¥12,075)

Ninety Orange は、フルアナログ回路により制作されたフェイザーペダルです。SPEED ノブがひとつだけのシンプルなお操作ながら、独特のウォームで豊かなトーンを作り出します。トグルスイッチで、Vintage/Modern の2種類のトーンを選択することができます。Vintage モード: 70年代のウォームでサイケデリックなトーン。Modern モード: 豊かで深みのある現代的なトーン

Trelicopter ¥11,000 (税込: ¥11,550)

Trelicopter は、クラシックなオプティカルタイプのトレモロペダルです。ピッチェージアンプに搭載されている独特なトレモロ効果を実現しながら、よりロウズで多様な音作りを実現しました。幅広いコントロールに対応するSPEED、DEPTHコントロールに加え、BIASコントロールによりトレモロのトーンカラーを変化させることが可能です。

Triangle Buff ¥11,500 (税込: ¥12,075)

Triangle Buff は、リッチでクリミーでバイオリンのような音にも例えられるあの伝説的なフェイズ最初期モデルのサウンドを実現します。当時のモデルならではの、激しくもウォームなフェイズを再現します。

Blue Faze ¥11,000 (税込: ¥11,550)

Blue Faze は、60年代にイギリスで登場した有名なクラシックフェイズを彷彿とさせるスムーズで艶やかなフェイズを再現します。ギター本体のボリュームとペダルのゲインの設定によって多様な音作りが可能です。独特なクリンチトーンからローに最適な厚みのあるフェイズサウンドまで、幅広い表現に対応します。

Eleclady ¥12,500 (税込: ¥13,125)

Eleclady は、クラシックなアナログフェイズ効果を作り出すペダルです。Normal モードでは通常のファンジューとして動作します。Filter モードではフェイズの揺れがなくなり、COLOR ノブとRANGE ノブの組み合わせでフィルター効果の調整をすることでフェイズトーンをコントロールできます。また、どかみのモードでもCOLOR ノブを回して自分で調整し始めます。これによりさらにアレンジ可能なサウンド作りやイェズラシとして使用することも可能です。

Flex Boost ¥11,000 (税込: ¥11,550)

Flex Boost は、Treble、Bass 2つのトーンコントロールを搭載した高品質なブースター(オーバードライブ)ペダルです。Gain を回していき、オーバードライブペダルと動いてしまっただけの幅広ゲインを備えています。レスポンスが良く、ピッチングに際してナチュラルな歪みを得られるので、Flex Boost 単体で使用すればアンブライクなオーバードライブとして、そして他の歪みやアンプをブッシュする上で、より優れたブースターとして活躍するでしょう。

Pure Boost ¥11,000 (税込: ¥11,550)

元々のトーンを変えずに音量だけ上げたい、お気に入りの歪みやアンプの音に張りを加えたい歪みをより深くしたい、長いケーブルの使用や、ペダルの間を通って弱ってしまった音を元に戻したい、Pure Boost は、このような方におすすめのクリンチブースターペダルです。どこまでも透き通るようなブースターで、元のトーンの特性を変化させることなく歪みを加えることができます。

Rage Machine ¥13,000 (税込: ¥13,650)

Rage Machine は多様なハイゲインディストーションを作り出すペダルです。このペダルの特徴であるRAGE ノブで歪みのキャラクターを設定し、LOW、HIGH 2つのコントロールノブでさらに細かくトーンを調整することができます。この小さな筐体のペダル1台にペダルの必要な歪みが全て詰まっています!

Reecho ¥13,000 (税込: ¥13,650)

Reecho は3つのディレイモードを搭載したデジタルディレイペダルです。ディレイタイムは5ms~780msと幅広い設定が可能です。Analog モード: クラシックなアナログディレイのようなウォームで滑らかなトーン。Real Echo モード: 実際の空間での残響音のような自然なディレイ。Tape Echo: ピンチェージ、テープエコーの独特のディレイを再現

【仕様】・インプットインピーダンス: 1M ohm ・アウトプットインピーダンス: 10K ohm ・サイズ: 93.5(D) x 42(W) x 52(H) mm ・重量: 約 160g ・消費電流: 128mA

【仕様】・インプットインピーダンス: 470K ohm ・アウトプットインピーダンス: 10K ohm ・サイズ: 93.5(D) x 42(W) x 52(H) mm ・重量: 約 160g ・消費電流: 3mA

【仕様】・インプットインピーダンス: 1M ohm ・アウトプットインピーダンス: 10K ohm ・サイズ: 93.5(D) x 42(W) x 52(H) mm ・重量: 約 160g ・消費電流: 3mA

【仕様】・インプットインピーダンス: 1M ohm ・アウトプットインピーダンス: 10K ohm ・サイズ: 93.5(D) x 42(W) x 52(H) mm ・重量: 約 160g ・消費電流: 10mA



【共通仕様】・サイズ：118(L)×68(W)×50(H)mm ・電源：DC9V センターマイナスアダプター（One Control EPA-2000 を推奨します）または 9V 電池 ・トゥルーバイパス仕様

**Sweet Baby Overdrive**

¥4,480 (税込: ¥4,704)

レスポンスが良く、明るくクリアなロゲインオーバードライブです。Focusノブで多様なオーバードライブのスタイルをコントロールできます。トゥルーバイパス仕様なので、バイパス時に音色が変わる心配もありません。



**Pocket Metal**

¥4,480 (税込: ¥4,704)

メタルに欠かせない激しい歪みを作り出すペダルです。中音域のトーンをコントロールするMidノブを搭載しているため、いわゆるドンシャリメタルサウンドから分厚いハイゲインディストーションまで欲しいままのサウンド作りが可能。トゥルーバイパス仕様なので、バイパス時に音色が変わる心配もありません。



**Hot Plexi**

¥4,480 (税込: ¥4,704)

その名の通りヴィンテージロケットンを彷彿とさせるドライブサウンドです。しかし、ハイゲインで迫力のサウンドに対応。トゥルーバイパス仕様なので、バイパス時に音色が変わる心配もありません。



**US Dream**

¥4,480 (税込: ¥4,704)

US Dreamはあなたのクリーンアンプに歪みチャンネルを追加します。真空管アンプを激しく歪ませるようなディストーションを作り出すペダルです。トゥルーバイパス仕様なので、バイパス時に音色が変わる心配もありません。



**Analog Delay**

¥4,780 (税込: ¥5,019)

アナログデレイならではの豊かで美しいハイーンが特徴です。トゥルーバイパス仕様なので、バイパス時に音色が変わる心配もありません。



**Analog Chorus**

¥4,780 (税込: ¥5,019)

BBDチップを使用したアナログコーラスです。Rate、Depthの2つのノブで幅広いコーラスサウンドを実現します。トゥルーバイパス仕様なので、バイパス時に音色が変わる心配もありません。



**Roll Boost**

¥4,480 (税込: ¥4,704)

クラスA回路を採用したレスポンスの良いブースターです。最大35dBまで入力信号を増幅します。トゥルーバイパス仕様なので、バイパス時に音色が変わる心配もありません。



**Deluxe Crunch**

¥4,480 (税込: ¥4,704)

Deluxe Crunchは60年代から70年代にかけてのディティールが加えられたワイルドなディストーションを作り出すペダルです。Toneコントロールに加えPresenceコントロールを搭載しているためアンプと同じ感覚で豊かな音作りを行うことができます。トゥルーバイパス仕様なので、バイパス時に音色が変わる心配もありません。



**GEC438 Guitar Effects Commander**

¥24,800 (税込: ¥26,040)

MOEN GEC438 Guitar Effects Commanderは、画期的かつシンプルなプログラマブル・ギターエフェクト・スイッチャーです。4つのチャンネルから同時に3チャンネルまでを8種類プリセットすることができ、各チャンネルの接続順も自由に設定することができます。チューナーアウト、バッファインプット/ノンバッファインプットも搭載しています。GEC438を使えば、エフェクターの接続に関する悩みを一気に解決することができます。

- ・8つまでのプリセットを保存可能!
- ・4つのLOOPから最大3つまでを使用可能
- ・直感的なバンク切替
- ・直感的なプリセット設定
- ・自在な接続順
- ・ハイクオリティなバッファ
- ・完全に独立したチューナーアウトを搭載
- ・コンパクトな筐体 36.0(L)X8.9(W)X3.0(H)cm



**GEC9 Guitar Effects Commander**

¥39,800 (税込: ¥41,790)

MOEN GEC9 Guitar Effects Commanderは、6つの直列ループと3つのセパレートループを搭載した高機能なプログラムムループです。5つのプリセットスイッチと10種類のバンク選択が可能で、最大50個までプリセットを保存することができます。チューナーアウト、バッファインプット/ノンバッファインプットを搭載し、セパレートループはアンプのチャンネル切替等を行うラッチスイッチとしても使用可能です。GEC9を使ってあなたのギターエフェクターシステムの操作性を飛躍的に向上させましょう。

- ・50個までのプリセットを保存可能、呼び出しも素早く簡単!
- ・直感的なプリセット設定
- ・6つの直列ループと3つのセパレートループ
- ・完全に独立したチューナーアウトを搭載
- ・ハイクオリティなバッファ
- ・コンパクトな筐体を採用 43.0(L)X9.5(W)X3.0(H)cm



**LunchBox**

¥42,000 (税込: ¥44,100)



- ・クラスAB200Wアウトプット (最大値)
- ・大出力システム6.5インチスピーカー、完全密閉筐体
- ・ピュアアナログなラインアウト端子
- ・超低レイテンシー基板設計

- ・ヴィンテージスタイルのサウンド
- ・Volume, Gain, Tone, Reverbコントロール
- ・Aux In, Line/Phone Output
- ・スピーカーミュートスイッチ
- ・7.3"×9.8"×4.4" / 185mm×250mm×112mm

アンプの回路には扱いにくい真空管を使っていないので、ただラウドだけでなく部屋の中でも使える音量に絞ることも簡単で、発熱の心配もありません。200W出力のコンポアンプでありながら完全なクロースドバックキャビを実現しました。スピーカーサイズは6.5インチですが、エクスターナルキャビネットアウトプットを搭載しているので、アンプヘッドとして使うことも可能です。

パワーアンプは最もギターアンプらしく、効率的なクラスAB回路を採用しました。Aux INやヘッドフォンアウト、ラインアウト端子、また瞬間にスピーカーからの音をミュートできる機構も備えているため、練習用アンプとして、レコーディング用にも、もちろんライブにもLunchBox一つあれば対応できます。

**LUNCHBOX ACOUSTIC**

¥71,000 (税込: ¥74,550)

- ・200Wのパワーに完全に対応し、最高のパフォーマンスを発揮するオリジナル6.5インチスピーカー
- ・1/4インチインストルメントインプット、1/4インチおよびXLRマイクインプット
- ・Aux Input (1/8インチステレオ端子)
- ・ヘッドフォン (DI) Lineアウトプット
- ・マイクリアンプ専用ゲインコントロール搭載
- ・インストルメントチャンネル専用ゲインコントロール搭載
- ・エフェクトループ
- ・チャンネルごとに独立したコントロールが可能、プレートリバーブのハイブ・エフェクト
- ・アンチフィードバックコントロール (3モード/バイパス) とアンチクリップリミッターを搭載
- ・Instrument Channel Control: Gain, Bass, Treble, Reverb
- ・Mic Channel Control: Gain, Bass, Treble, Reverb
- ・Master Control: Volume, Anti-Feedback Set
- ・Misc Control: Power ON/OFF, ファンタム電源、ヘッドフォン/DIアウトプットレベル、内部スピーカーミュートスイッチ
- ・サイズ: 192mm × 249mm × 196mm
- ・重量: 5.4kg



**THE CLUB**

¥85,000 (税込: ¥89,250)



- ・プレイヤーにストレスを感じさせない、素早い反応性が特徴のウルトラローレイテンシー・サーキットを採用
- ・フルアナログ回路によるナチュラルオーバードライブサウンド
- ・専用設計のダイナミックコリアンダンプ
- ・ウィンドウ・ゲインを再現
- ・クラスA/B出力ステージ
- ・The Club専用設計・チューニングがなされたハイパフォーマンス12インチスピーカー
- ・ピークアウトプット: 131dB at 1m
- ・コントロール: Volume, Gain, Treble, Bass, Reverb, Line Out/Headphone Level
- ・Features: 12インチスピーカー、エフェクトループ、ラインレベルアウトプット、エクスターナルスピーカーアウトプット、Auxインプット
- ・サイズ: 349mm × 381mm × 235mm
- ・重量: 10kg

**LUNCHBOX CARRYBAG**

¥5,480 (税込: ¥5,754)

**LUNCHBOX ACOUSTIC CARRYBAG**

¥5,780 (税込: ¥6,069)

- ・出力: 4W RMS 16Ω
- ・内蔵スピーカー: 1×VOX
- ・オリジナル6.5インチ、16Ω
- ・サイズ: 260 (W) × 170 (D) × 280 (H) mm
- ・重量: 6.1kg
- ・付属品: 電源コード



**Lunch Box Jr.**

¥OPEN



- ・クラスA/B50Wアウトプット (最大値)
- ・大出力システムスピーカー、完全密閉筐体
- ・超低レイテンシー基板設計
- ・ヴィンテージスタイルのサウンド
- ・100VAC電源に加え、DC12Vセンタープラス電源での動作に対応
- ・DC9V センターマイナスOUT端子 (最大500mA)
- ・Aux In端子
- ・ヘッドフォン端子
- ・スピーカーミュートスイッチ
- ・Volume, Tone, Gainコントロール
- ・重量: 約3.0kg

**Lunch Box Jr. CarryBag**

¥5,480 (税込: ¥5,754)

- ・Lunchbox Jr. がぴったりフィットするカスタムサイズ
- ・パッド入りで衝撃吸収力も抜群、防水加工ブラックナイロン採用
- ・マイクロジュークスタートラップ付属

Gravity Guitar picks

Pick

Gravity Guitar Picks のピックは、ひとつひとつ丁寧に、そして精密にハンドメイドで制作されています。美しい宝石のようなルックス、手になじむフィーリング、そして最も大事な演奏性をすべて高いレベルで実現しています。もしあなたが今のピックより弾きやすく音色の良いピックを探しているなら迷わず試してみてください。決して大きな表現ではなく、Gravity Guitar Picks はあなたとあなたのギターにとって一生の相棒になることでしょう。Gravity Guitar Picks のピックはアクリル製です。アクリルキャスト板にレーザー刻印を行い、その後ピックの形にカットされ、その後ピックの形にカットされ、手作業で一枚一枚慎重に研磨され完成します。また Gravity Guitar Picks は高い耐久性を備えています。弾き込むうちにエッジが削れ音色が変わったり演奏性が落ちたりすることがないので、安心して使い続けることができます。Gravity Guitar Picks はプレイヤーにとってより良いピックを追求し続けます。

Classic Standard

伝統的なティアドロップ型のピックです。厚さ: 1.5mm、2.0mm、3.0mm、4.0mm、6.0mm



シェイプ	Price
Classic Standard 1.5mm BLUE, BLACK	¥600 (税込 ¥630)
Classic Standard 2.0mm YELLOW, RED	¥750 (税込 ¥788)
Classic Standard 3.0mm ORANGE, GREEN	¥750 (税込 ¥788)
Classic Standard 4.0mm YELLOW, BLUE	¥1,500 (税込 ¥1,575)
Classic Standard 6.0mm ORANGE, BLUE	¥2,500 (税込 ¥2,625)

Classic Mini

Classic Standard モデルよりひと回り小さなジャズ型のピックです。厚さ: 1.5mm、2.0mm、3.0mm

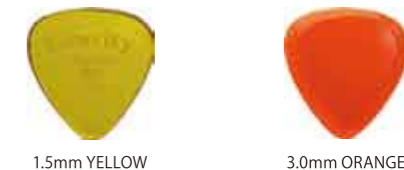

シェイプ	Price
Classic Mini 1.5mm BLUE, RED, YELLOW	¥600 (税込 ¥630)
Classic Mini 2.0mm YELLOW	¥750 (税込 ¥788)
Classic Mini 3.0mm ORANGE, BLUE	¥750 (税込 ¥788)

Striker Standard

ソロ、リズム双方に対応する適度なシェイプに加工されたトライアングル型のピックです。厚さ: 1.5mm、2.0mm、3.0mm、4.0mm、6.0mm



シェイプ	Price
Striker Standard 1.5mm YELLOW, BLUE	¥600 (税込 ¥630)
Striker Standard 2.0mm RED	¥750 (税込 ¥788)
Striker Standard 3.0mm GREEN	¥750 (税込 ¥788)
Striker Standard 4.0mm YELLOW, ORANGE	¥1,500 (税込 ¥1,575)
Striker Standard 6.0mm BLUE, GREEN	¥2,500 (税込 ¥2,625)

Striker Mini

Striker Standard よりひと回り小さなトライアングル型のピックです。厚さ: 1.5mm、2.0mm、3.0mm



シェイプ	Price
Striker Mini 1.5mm BLUE	¥600 (税込 ¥630)
Striker Mini 2.0mm RED	¥750 (税込 ¥788)
Striker Mini 3.0mm ORANGE	¥750 (税込 ¥788)



Xotic Effects はプロミュージシャンのアドバイスを参考にしながら、アメリカで設計、ハンドメイドされた製品です。はじめに音質ありき、音に徹底的にこだわった逸品です。

### AC-COMP

¥35,000 (税込: ¥36,750)

AC-Boosterを元に、更なるファインチューンを可能にするためにコンプモードスイッチを装備しました。3つの異なるコンプレッションモードをギターやアンプの特性に合わせて選択することで、滑らかなサウンドを容易に作ることが出来ます。AC-COMPは従来品と比べトーンレスポンスが改善されています。マイルドな歪みでも伸びのある艶やかなトーンを生み出すことが出来ます。低音弦もしっかりとタイトに再現し、音を濁らせることがありません。ペダル内部には音の輪郭の補正や、音ヌケ改善のためのトレブルブースト・ディップスイッチを設けていますので、楽器を選ぶことなく幅広い使用が可能です。



### BBP-MB

¥35,000 (税込: ¥36,750)

中央のミッドブーストノブによりアグレッシブな迫力のあるミッドのバイトを自由に調節出来ます。1.5kHzから上の周波数帯域を最高12dBまでブーストします。もちろん、ミッドのノブを8時にセットすれば、従来のウォームなオリジナルBBサウンドを得ることが出来ます。



### AC Booster

¥25,000 (税込: ¥26,250)



厳選されたパーツにより温かく上質なサウンドを表現。ゲインコントロールはブーストだけでなくオーバードライブにも使える超広域設計。トレブル、ベースが調整でき多彩なコントロールが可能。

### RC Booster

¥25,000 (税込: ¥26,250)



クセの無い素直なクリーンブースト。各楽器のレベルに合わせた調節に加え、アンプを高い音圧で鳴らしたような、太く、艶のある音質を得られます。

### BB Preamp

¥25,000 (税込: ¥26,250)



はりのあるクリーンブーストからスムーズなオーバードライブまで、AM/RC Boosterがカバーしていない広範囲のサウンドが得られます。

### Bass RC Booster

¥25,000 (税込: ¥26,250)



RC Boosterの回路をベースの持つ広い範囲の周波数域をカバー出来る様設計し、自在な補正を可能にする2バンドEQを搭載したBass用クリーンブースター。

### Bass BB Preamp

¥25,000 (税込: ¥26,250)



個々のベースが持つオリジナルな音質を失わずに自然なオーバードライブを可能にし、なお補正の必要なあらゆるシチュエーションでも簡単に好みの音に調整が可能。

### AC Plus

¥35,000 (税込: ¥36,750)



Xotic AC Boosterをより優れたものに進化させベストマッチしたプリアンプを追加し、更にスムーズにして卓越したサステインを実現。2個の独立したチャンネルを重ねたり、順番を入れ替えるなど様々な用途に対応できるブースター。

### BB Plus

¥35,000 (税込: ¥36,750)



楽器の本質を損なうことなく指先から送り出される微妙なニュアンスをフルスペクトラムでアンプまで伝達します。両チャンネルともアンプの一部のようなナチュラルかつスムーズなトーンを再現します。

### X-Blender

¥32,000 (税込: ¥33,600)



AUX SEND/RETURNの機能を搭載しギターの信号に適する様にデザインされたエフェクター回路です。現在の多種多様に進化したエフェクターの能力を最大限に発揮できる様にしてくれます。2種類のモード、2Band/EQ、ブースト機能を備え様々な用途に対応してくれます。

### EP BOOSTER

¥19,000 (税込: ¥19,950)



トップクオリティのパーツを使用、耐久性においてもプロフェッショナルプレーヤーに充分対応出来るよう設計されています。従来のコンパクトエフェクターを更に小型化して、近年のスリム化する機材事情にも対応します。内部のディップスイッチによりEQ特性も変更が可能です。

厳選したマテリアルをふんだんに使用し、かつコストパフォーマンスにも優れたXotic Cables



Belden #9778 と Switch Craft Plugの組み合わせで、出音のバランスはもちろんのこと、高域がよりマイルドに出力されます。世界のトッププロ達が選び抜いた結論です。

### BELDEN/#9778

出音バランスと、マイルドな高域で世界のトッププロに認められている定番ケーブル。プラグには switchcraft の #226(7ノグ R) または #280(ストレート) を使用。

品番	定価	長さ	プラグ形状
XP-BS003SS	¥3,400 (税込 ¥3,570)	3m	#280 & #280
XP-BS003SL	¥3,800 (税込 ¥3,990)	3m	#280 & #226
XP-BS003LL	¥4,200 (税込 ¥4,410)	3m	#226 & #226
XP-BS005SS	¥4,100 (税込 ¥4,305)	5m	#280 & #280
XP-BS005SL	¥4,600 (税込 ¥4,830)	5m	#280 & #226
XP-BS005LL	¥5,000 (税込 ¥5,250)	5m	#226 & #226

プラグの #280 はストレート、#226 は L 字 (switch craft)



エレクトリック・ギター本来のサウンドを活かしてくれるギター・ケーブルです。このケーブルで重要なのは、4.5フィート(1.37m)という短い長さということです。ギターのボリュームを下げたときの高域に違和感を感じず、さらにギターを音をよりクリアーに、より太くなったことを実感できるはずですよ。

### XGC-1

Scott Henderson Signature Cables

品番	定価	長さ
XP-SH4.5FT-SS	¥2,800 (税込 ¥2,940)	1.37m
XP-SH4.5FT-SL	¥3,300 (税込 ¥3,465)	1.37m

### XGC-1

Xotic Cables

品番	定価	長さ
XP-XS10FT-SS	¥3,000 (税込 ¥3,150)	3m
XP-XS10FT-SL	¥3,400 (税込 ¥3,570)	3m
XP-XS15FT-SS	¥3,500 (税込 ¥3,675)	4.6m
XP-XS15FT-SL	¥3,900 (税込 ¥4,095)	4.6m
XP-XS20FT-SS	¥3,900 (税込 ¥4,095)	6.1m
XP-XS20FT-SL	¥4,300 (税込 ¥4,515)	6.1m

### XGC-1

Patch Cables

品番	定価	長さ
XP-XS0.5FT-SL	¥2,400 (税込 ¥2,520)	15cm
XP-XS0.5FT-LL	¥2,800 (税込 ¥2,940)	15cm
XP-XS1FT-SS	¥2,500 (税込 ¥2,625)	30cm
XP-XS1FT-SL	¥2,900 (税込 ¥3,045)	30cm

(仕様 XGC-1)ジャケット:PVC、外形:6.0mm、導体:0.565mm2(AWG#20)、50/1.12 OFC、導体抵抗:0.010Ω/A (0.033Ω/m)、シールド:バイラル・シールド

奇才 Zachary Vex と、新進気鋭のアーティスト Dominick Austin のハンドペイントによる Z VEX エフェクトペダル

### Fuzz Factory

¥66,000 (税込: ¥69,300)



60年代のゲルマニウム・トランジスタを使用した強力なファズ・サウンドが出る Z Vex の代名詞的エフェクター。歪み・音の深さやサステインはまさにトップクオリティ。

### BOX OF ROCK Vexter Series

¥34,000 (税込: ¥35,700)



Z Vex 社初のディストーション・ペダルで、クラシックのマニッシュ JTM45 (マスター・ボリューム無しのアンプ)、「全設定 10」のシミュレートが基本となったペダル。

### Super Hard On Vexter Series

¥22,000 (税込: ¥23,100)



60年代のレコーディングコンソール風ネガティブ・フィードバック・コントロール式にデザインしたプリ・アンプ・ペダル(ブーストペダル)です。インプット・インピーダンスが非常に高いためギター信号を、全くロス無くブーストします。自然にオーバードライブさせるので、クラシック・アンプとのマッチングが抜群に良いでしょう。

### DISTORTRON

¥20,000 (税込: ¥21,000)



Distortron は Box of Rock の妹分です。マスター・ボリュームのついていないマニッシュ JTM45 のつまみを全て 10 にセッティングした音をシミュレートしています。様々なアンプと効果的に使うことが出来ますが、私が求めた音を聞いてみたいときは、マスター・ボリュームのついていないマニッシュアンプで試してみてください。ギター自体のボリュームをコントロールすることで、ディストーションの量を調整することが出来ます。GAIN スイッチを Lo に設定するとクリアーなドライブサウンドが得られ、ギターのボリュームを下げるとクリーンな音になります。

### Fuzz Factory Vexter Series

¥26,000 (税込: ¥27,300)



オリジナルの Fuzz Factory のサウンド、トーン、ユニークな特徴はそのまま残り、コストダウンに成功した新しい Fuzz が誕生しました。

### BOX OF METAL Vexter Series

¥35,000 (税込: ¥36,750)



非常に効果的な切り替え可能なゲートが内蔵されている為、ノイズとフィードバックが少なくなります。80年代ハードロック、メタル・サウンドのハイ・ゲイン真空管アンプを再現。

### Super Duper Vexter Series

¥30,000 (税込: ¥31,500)



Super Duper は、2つの Super Hard On を 1つのボックスに詰めたものです。2つのスイッチと LED を取り付けました。また Master Volume コントロールで、Overdrive/Distortion のアウトプット調整が出来ます。このペダルは大変危険です。このペダルを使う時は注意してください!まずアンプの音量を小さくして、アンプへのダメージを与えない様慎重に音量を上げて行ってください。楽しみすぎで決してアンプを飛ばさない様に!

### MASTOTRON

¥20,000 (税込: ¥21,000)



Mastotron は、<RELAX/PUSH コントロール (インピーダンス)>、<PW コントロール (パルスワイド)>、<SUBS スイッチ>を備えたファズペダルです。ベースでの使用を念頭に開発されているので、ギターでもベースでも良いサウンドが得られます。入力インピーダンスのコントロールが出来るので、アクティブピックアップのギター/ベースや、レコーダーやキーボードのようなデジタル機器でも簡単に使用できます。

### FUZZ PROBE Vexter Series

¥35,000 (税込: ¥36,750)



従来のファズファクトリーの発音音・歪み音がペダルで、よりスピーディーに変換操作出来るようになりました。それは、ペダルを踏むというよりも触れるという感覚。ペダルにアンテナ・パッドを採用し、サウンドコントロールを足元で行うことで スムーズな操作が可能です。

### WAH PROBE Vexter Series

¥32,000 (税込: ¥33,600)



カップアンテナパッドにより、ワウのコントロールが可能なテルミンタイプのワウペダルです。パッド部に足を近づけると、ワウの高域が強調されていきます。オリジナルの WAH PROBE ではブースト機能のみとなっていたコントロール部については、新たにワウのレンジを調節できる、つまみと原音とのミックスバランスを調節できる MIX コントロールが追加。

### Instant Lo-Fi Junky Vexter Series

¥35,000 (税込: ¥36,750)



Instant Lo-Fi Junky Vexter Series は、以前発売の Lo-Fi Loop Junky と違い、録音 & ループ方式ではなくリアルタイムで簡単に Lo-Fi サウンドに出来るペダルです。Instant Lo-Fi Junky Vexter Series を使用する事により、どんなサウンドもすぐさまアナログ感あふれる サウンドに変身します。

### SONAR Vexter Series

¥35,000 (税込: ¥36,750)



このユニットは送り込まれた信号、送り出す信号、いかなる信号でも切り替えることができます。他のトレモロと違い、ハイゲインの信号を音が鳴らない点まで削減することが可能なお、伝統的なトレモロ同様に、極上の透明感あるサウンドを作り出します。



## Sweet Drive-GREEN

¥32,000 (税込: ¥33,600)

## Sweet Drive-RED

¥32,000 (税込: ¥33,600)

WEEDのオリジナルオーバードライブ SWEET DRIVE が SWEET DRIVE-GREEN と SWEET DRIVE-RED の2機種になりました。SWEET DRIVE-RED はハイゲインでブライトなサウンド、GREEN は現状のサウンドを認識しながらレベルとトーンの変更を滑らかにし、使えるサウンドポイントを多くするようにしました。従来からのダンピングコントロール SW (低域のコントロール) によりコンボアンプ、スタックアンプそれぞれの環境において最適な低域を選択出来ます。



## Sweet Bass

¥32,000 (税込: ¥33,600)

weed オリジナルベース用オーバードライブ。インプットレンジを広く取っているので多弦ベースでも原音の芯を損なう事なく図太く歪ませることが出来ます。



## BePee

¥32,000 (税込: ¥33,600)

ベース用に weed が開発し、dragonfly のベースに搭載されているリアンプ「DFBP-3」をアウトボードにしました。内部構成パーツ・配線材はメディアファイの経験を活かしオーディオグレード・ハイスベックパーツを採用。



## Freezer

¥32,000 (税込: ¥33,600)

煌びやかなコーラスサウンドに低域のブースト / カットが出来る BOTTOM コントロールと LEVEL コントロールの調整でバンドアンサンブルの中でのメケを良くしたりサウンドに厚みを持たせることが出来ます。



## WGC-RG

WGC-RG はアメリカの 1/4 インチ NO.1 プラグメーカー G&H と weed がコラボレーションして生まれた新しい Guitar/Bass Instruments Cable です。このケーブルの一番の特徴は勢いのある中域帯の伸びと、バランスのとれた分離感でしょう。演奏時に絡まりにくい質感はギター、ベースのみならずエレアコギターなどにも最適です。WGC-RG には G&H 社製のプラグを使用しています。G&H プラグは芯部が無酸素銅構造になっていてよりストレスの無い信号の流れを実現しています。また、ハンダは ALMIT SR37 (無鉛-銀 / 銅 / RoHS) を使用しています。



### WGC-RG

品番	Price
3M S/S	¥4,500 (税込 ¥4,725)
5M S/S	¥5,300 (税込 ¥5,565)
3M S/L	¥4,800 (税込 ¥5,040)
5M S/L	¥5,600 (税込 ¥5,880)

## WGC-01 / WGC-01PC

WGC-01 はアメリカの 1/4 インチ NO.1 プラグメーカー G&H と weed がコラボレーションして生まれた新しい Guitar/Bass Instruments Cable です。このケーブルの一番の特徴は高域の伸びと素晴らしいバランスの取れた分離感でしょう。鳴らすアンプの前に貼られた幕が一枚取り除かれた感じはギターのみならずベースもタイト & スムースに歌わせませす。一瞬、弦自体が生き返ったような錯覚にさせます。WGC-01 はケーブル・プラグを単体の状態でクライオ処理してあり、また G&H プラグは芯部が無酸素銅構造になっていてよりストレスの無い信号の流れを実現しています。また、ハンダは ALMIT SR37 (無鉛-銀 / 銅 / RoHS) を使用しています。



### WGC-01

品番	Price
3M S/S	¥6,200 (税込 ¥6,510)
5M S/S	¥7,400 (税込 ¥7,770)
3M S/L	¥6,500 (税込 ¥6,825)
5M S/L	¥7,700 (税込 ¥8,085)

### WGC-01PC

品番	Price
15cm S/S	¥2,600 (税込 ¥2,730)
20cm S/S	¥2,600 (税込 ¥2,730)
30cm S/S	¥2,700 (税込 ¥2,835)
15cm S/L	¥2,800 (税込 ¥2,940)
20cm S/L	¥2,800 (税込 ¥2,940)
30cm S/L	¥2,900 (税込 ¥3,045)
15cm L/L	¥3,000 (税込 ¥3,150)
20cm L/L	¥3,000 (税込 ¥3,150)
30cm L/L	¥3,100 (税込 ¥3,255)

### CUSTOM AUDIO JAPAN

## Multiple Line Selector MLS-2

¥12,000 (税込: ¥12,600)

A/B BOX, A/AB BOX, LOOP SELECTOR, INPUT SELECTOR, FOOT SWITCH の機能を備えたミュージシャン、ギターテクニシンの必須ツール。



## Power Supply AC/DC STATION ver.2

¥10,000 (税込: ¥10,500)

AC/DC Station は電源アダプターや CAJ AC0912 等の AC (交流) 9V-12V を DC (直流) 9V に変換します。レギュレター回路により音質劣化やクリップノイズ、ハムノイズ等の原因になる電圧変動と電圧低下を抑え、コンパクトエフェクターにクリーンな電源を供給します。CAJ DC Power Supply Cable x7 付属 (AC アダプターは別売りです。)

別売アクセサリ  
CAJ AC 9V Adapter ¥3,000 (税込 ¥3,150)  
CAJ AC 12V Adapter ¥4,000 (税込 ¥4,200)  
CAJ DC Power Supply Cable (2.1mm - 2.1mm plug x5) ¥2,000 (税込 ¥2,100)



## Power Supply AC/DC Station III

¥9,000 (税込: ¥9,450)

■エフェクトボードにぴったりフィットの省スペース設計  
■CAJ こだわりの「トランス電源」を採用することで世界トップクラスの耐ノイズ性能を実現  
■小型＆軽量の AC アダプターでありながら、AC/DC 変換効率を高めることで十分な電流容量を確保  
■低損失レギュレターを搭載。電圧変動や電圧低下による影響を最小限まで抑えることで、クリーンかつ安定した電源を供給  
AC-10/05 Adapter, DC ケーブル (50cm L プラグ) x6 付属



### CAJ POWER BLOCKS

#### PB05DC9-2.1R

DC9V/4.5W  
2.1mm センタープラス  
DC9V リバース極性エフェクター用

#### PB05DC9-2.1

DC9V/4.5W  
2.1mm センターマイナス  
DC9V エフェクター用  
単体使用を推奨

#### PB12DC9-2.1

DC9V/12W  
2.1mm センターマイナス  
PBHUB6-C によって複数機器への電源供給が可能

#### PB12DC9-2.5R

DC9V/12W  
2.5mm センタープラス  
AC9V 仕様下記機材等  
DC9V 仕様のリバース極性エフェクター用

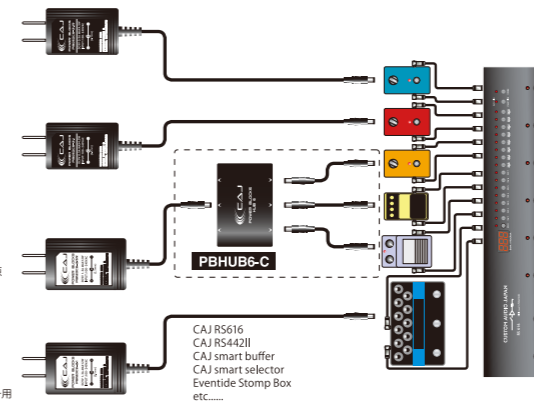

従来のパワーサプライを使用したシステム

パワーサプライの総重量は 1.5Kg  
パワーサプライ(トランス)が発生する電磁波により信号ケーブルが近づくともハムノイズの原因となる為、コンパクトにレイアウトする事が困難です。



Power Blocksを使用したシステム

Power Blocks の総重量は 200g  
大きな電磁波を生じないので、エフェクターのレイアウトやワイヤリングの自由度が飛躍的にアップします。

MODEL	Voltage	W (max A)	Plug Size	Size (mm)	Weight (g)	Polarity	Price
PB12DC9-2.1	DC9V	12W (1.3)	2.1mm	37.5w×27d×56.5h	80	⊖-⊕	¥2,500 (税込 ¥2,625)
PB12DC9-2.5R	DC9V	12W (1.3)	2.5mm	37.5w×27d×56.5h	80	⊖-⊕	¥2,500 (税込 ¥2,625)
PB05DC9-2.1	DC9V	4.5W (0.5)	2.1mm	34.8w×25d×50h	60	⊕-⊖	¥1,800 (税込 ¥1,890)
PB05DC9-2.1R	DC9V	4.5W (0.5)	2.1mm	34.8w×25d×50h	60	⊖-⊕	¥1,800 (税込 ¥1,890)
PBHUB6-C (w/Cable)	-	-	2.1mm	60w×40d×20h	35	-	¥3,500 (税込 ¥3,675)

### CUSTOM AUDIO JAPAN Patch Cable / Guitar Cable



CAJ CABLE は単に「音が良い」だけでなくあらゆる条件下においてギターケーブルにとっての重要なファクターを改めて見直し、機材のポテンシャルとサウンドを常に 100% 引き出すことをコンセプトとしてデザインされています。

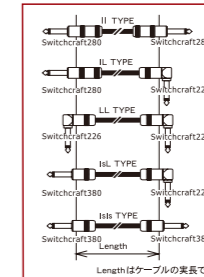

#### GUITAR CABLE

Model	Type	Length	Price
II-1M	I to I	1M	¥3,000 (税込 ¥3,150)
II-3M	I to I	3M	¥3,800 (税込 ¥3,990)
II-5M	I to I	5M	¥4,200 (税込 ¥4,410)
II-7M	I to I	7M	¥4,800 (税込 ¥5,040)
II-10M	I to I	10M	¥5,600 (税込 ¥5,880)
II-1M	I to L	1M	¥3,300 (税込 ¥3,465)
II-3M	I to L	3M	¥4,100 (税込 ¥4,305)
II-5M	I to L	5M	¥4,500 (税込 ¥4,725)
II-7M	I to L	7M	¥5,100 (税込 ¥5,355)
II-10M	I to L	10M	¥5,900 (税込 ¥6,195)
LL-1M	L to L	1M	¥4,500 (税込 ¥4,695)
LL-3M	L to L	3M	¥4,900 (税込 ¥5,145)
LL-5M	L to L	5M	¥4,900 (税込 ¥5,145)
LL-7M	L to L	7M	¥5,500 (税込 ¥5,775)
LL-10M	L to L	10M	¥6,300 (税込 ¥6,615)

#### PATCH CABLE

Model	Type	Length	Price
II-30	I to I	30cm	¥2,400 (税込 ¥2,520)
II-60	I to I	60cm	¥2,600 (税込 ¥2,730)
II-30	I to L	30cm	¥2,700 (税込 ¥2,835)
II-60	I to L	60cm	¥2,900 (税込 ¥3,045)
LL-15	L to L	15cm	¥2,800 (税込 ¥2,940)
LL-20	L to L	20cm	¥2,800 (税込 ¥2,940)
LL-25	L to L	25cm	¥2,900 (税込 ¥3,045)
LL-30	L to L	30cm	¥2,900 (税込 ¥3,045)
LL-35	L to L	35cm	¥3,000 (税込 ¥3,150)
LL-40	L to L	40cm	¥3,000 (税込 ¥3,150)
LL-45	L to L	45cm	¥3,200 (税込 ¥3,360)
LL-50	L to L	50cm	¥3,200 (税込 ¥3,360)
LL-55	L to L	55cm	¥3,200 (税込 ¥3,360)
LL-60	L to L	60cm	¥3,300 (税込 ¥3,465)
ISL-15	Is to L	15cm	¥2,800 (税込 ¥2,940)
ISL-20	Is to L	20cm	¥2,800 (税込 ¥2,940)

Model	Type	Length	Price
ISL-25	Is to L	25cm	¥2,900 (税込 ¥3,045)
ISL-30	Is to L	30cm	¥2,900 (税込 ¥3,045)
ISL-35	Is to L	35cm	¥3,000 (税込 ¥3,150)
ISL-40	Is to L	40cm	¥3,000 (税込 ¥3,150)
ISL-45	Is to L	45cm	¥3,200 (税込 ¥3,360)
ISL-50	Is to L	50cm	¥3,200 (税込 ¥3,360)
ISL-55	Is to L	55cm	¥3,200 (税込 ¥3,360)
ISL-60	Is to L	60cm	¥3,200 (税込 ¥3,360)
ISL-15	Is to Is	15cm	¥2,800 (税込 ¥2,940)
ISL-30	Is to Is	30cm	¥2,900 (税込 ¥3,045)
ISL-45	Is to Is	45cm	¥3,200 (税込 ¥3,360)
ISL-60	Is to Is	60cm	¥3,200 (税込 ¥3,360)

## Phone Jack Protector

¥1,000 (税込: ¥1,050)

12個 / 1PACK



## Cleansable

¥2,200 (税込: ¥2,310)

サウンドシステムの音質劣化やラブラルの70%以上はプラグやジャックの汚れや摩耗から起こる接触不良が原因です。クレンジャックは接点の錆や汚れを落とすだけでなく潤滑性に優れた強力なバリアーを金属面に作りだし、接触不良によるトラブルや音質劣化を未然に防ぎます。





**Hybrid Case** 昨今の超軽量を追求したABS樹脂によるラミネート構造のハイブリッドケースは、高い投資のわりに相応のサポート力が得られないとご不満をお持ちではないですか? M80シリーズは、楽器のケースに軽さ、丈夫さ、そして多機能性を求めるプロフェッショナルミュージシャン達にとって最高のソリューションとなるべくデザインされています。クリップ・タック・ストラップの様なスマートなアタッチメントが航空機に持ち込む際などの煩わしさを解消し、また、流線型のデザインが人混みの中でもスタイリッシュな移動を演出します。All Products Color Option: Jet Black or Steel Gray

<p><b>M-80 Electric Guitar Case</b> ¥22,000 (税込: ¥23,100)</p> 	<p><b>M-80 Bass Case</b> ¥22,000 (税込: ¥23,100)</p> 	<p><b>M-80 Stick Bag</b> ¥9,000 (税込: ¥9,450)</p> 	<p><b>M-80 Cymbal Case</b> ¥18,000 (税込: ¥18,900)</p> 	
<p><b>M-80 Dual Electric Case</b> ¥30,000 (税込: ¥31,500)</p> 	<p><b>M-80 Dual Bass Case</b> ¥30,000 (税込: ¥31,500)</p> 	<p><b>M-80 Semi-hollow Case</b> ¥25,000 (税込: ¥26,250)</p> 	<p><b>M-80 Acoustic OM / Classic Case</b> ¥25,000 (税込: ¥26,250)</p> 	<p><b>M-80 Acoustic Guitar Case</b> ¥25,000 (税込: ¥26,250)</p> 

**Strap** ハイテク素材を採用することで軽量上、耐久性も備えており、プレイヤーの負担を減らし快適で安全な演奏をサポートします。またデザインにもこだわり、細かいディテールは高級感を演出します。

**GS1 STRAP** ※各ストラップ共にL/Sの2サイズ Lサイズ全長約143cm Sサイズ全長約116cm

**The Betty Strap**  
¥5,000 (税込: ¥5,250)

Sharkskin Colors: Jet Black, Steel Grey  
Ultrasuede Colors: Smoke, Clay  
Duraweave Colors: Ash

Color Variation

--	--	--	--	--

Jet Black Steel Grey Smoke Clay Ash

(Ultrasuede / Smoke)

(Sharkskin / Jet Black)

(Duraweave / Ash)



**The Doolittle Strap**  
¥5,000 (税込: ¥5,250)

Colors: True Black, Navy Seal, Sergeant Green, Dolphin Grey, Brown Sugar, Arctic White

Color Variation

--	--	--	--	--	--

Arctic White Brown Sugar Dolphin Grey Sergeant Green Navy Seal True Black

**The Warsaw Strap**  
¥5,000 (税込: ¥5,250)

Colors: Manta Black, Platinum Grey, Stark White

Color Variation

--	--	--

Manta Black Platinum Grey Stark White



**Semi Hard Case** 表地には摩擦・引き裂き強度に優れた1680Dナイロン素材を使用し、裏面にはPVCコーティング(防水加工)を施した、軽さと丈夫さを兼ね備えたセミハードケースです(※)。クッション材には5mm厚のポリウレタンフォームと5mm厚ウルトラライト樹脂(業界初の採用)の組み合わせに、さらに15mm厚のポリウレタンフォームを加えることでギターのTop/Backに与える衝撃を和らげます。側面には、上記のポリウレタンフォームとウルトラライト樹脂の組み合わせに、硬度を持った10mmのポリウレタンフォームを加えることで、ヘッド部、ペグ部、エンドピンに与える衝撃を和らげます。(※)生地には防水加工が施されていますが、長時間に渡る悪天候下でのご使用はお控えください。また、ケースが濡れた場合は、使用後水分を拭き取り乾燥させてください。

**GSH**  
ギター用セミハードケース  
¥11,000 (税込: ¥11,550)

カラー: RED, BLACK, OLIVE

不使用時に邪魔になつたり汚れないWショルダーベルト、重たい楽器も運びやすい大型の樹脂製可倒式ハンドル、各種楽器のヘッド角に合わせられる脱着式のネックレストなどを採用。



RED BLACK OLIVE

**BSH**  
ベース用セミハードケース  
¥11,800 (税込: ¥12,390)

カラー: RED, BLACK, OLIVE

内部にアジャスタブル・ショックアブソーバーを2つ同梱し、収納するギターに合わせて“遊び”を調整できます。



BLACK

**ASH**  
アコースティックギター用セミハードケース  
¥12,800 (税込: ¥13,440)

カラー: RED, BLACK, OLIVE

内部にアジャスタブル・ショックアブソーバーを2つ同梱し、収納するギターに合わせて“遊び”を調整できます。



BLACK

**SASH**  
セミアコースティックギター用セミハードケース  
¥11,800 (税込: ¥12,390)

カラー: RED, BLACK, OLIVE

Gibson ES-335などセミアコースティック・ギター用の収納ケース。アコースティック用と同様に、内部にアジャスタブル・ショックアブソーバーを2つ同梱。Fender Jaguarなど少し大きめのギターにもご利用いただけます。



RED

**Noah's ark Rain Coat** ギターを持ち運ぶ際の天敵“雨”から楽器を守る、レインコートです。ギグケースやギター型ハードケースなどにすっぽりかぶせられる構造で、簡単に着脱可能。取っ手にあたる部分には防水チャックを搭載し、ここからケースの取っ手を取り出して持ち運べます。

**NRC-Guitar**  
**NRC-Bass**  
**NRC-Acoustic**  
レインコート  
¥OPEN

防水チャックを備え、ケース本体の取っ手も使用できます。

収納ケースを縫い込んでおり、幅約20cmとコンパクトに収納可能。





- 製品のカラーはBlackのみです。
- 四角いハードケースをカバーすることはできません。
- サイズは基本的に弊社GSH, BSH, ASHが基準になっています。
- セミアコ用には、NRC-ACOUSTICに対応することが出来ます。

**Power Supply** Noah's ark EFFECTS AC/DC-1は、エフェクターボードの電源まわりに要求される様々な機能をひとつのユニットに収めた画期的なパワーサプライです。コンパクトエフェクター中心の音作りが見直されて久しい現在、様々な素材や大きさのエフェクトボードやそれを有効に活用する為のインターフェイス(A/B Box やループシステム)も充実しています。

**AC/DC1**  
Power Supply  
¥14,800 (税込: ¥15,540)

仕様

Input : 100V 50/60 Hz  
Output : AC-100V×4 (total 800 W maximum)  
DC-9V×8 (negative center pin, regulated)  
DC-12V×3 (negative center pin, regulated)

サイズ

W300×H60×D60 (mm)  
※高さはゴム足(8mm) 含まず  
●重量 1050g  
※電源コード含まず。







エリクサーギター弦は、特殊で高度なポリマーコーティング技術によってワウンド弦を汗や体の油分、汚れから守り、腐食を防止することで、張り替え当初の高音質をコーティングの無い普通の弦より3~5倍も長持ちさせる革新的なギター弦です。発売以来、世界中で数多くのプロ、アマチュアのミュージシャンから絶賛されています。

パッケージの裏側のこの部分が品番になります。



### Anti-Rust (アンチ・ラスト=サビ防止) プレーン弦



エリクサー(R)ギター弦は、ワウンド弦に対し革命的なコーティングテクノロジーを開発し、その高音質・長寿命によって多くのギタリスト連の支持を得ました。そして今、このAnti-Rust(=サビ防止)プレーン弦によって、エレクトリックギター弦により大きな進化をもたらすことに成功したのです。

新開発の特殊な耐腐蝕加工を施したプレーン弦は、音質は変えずにサビや腐蝕を抑え、従来のプレーン弦と比較して寿命を3~5倍も延ばすことに成功しました。この画期的な加工技術によってプレーン弦とコーティッドワウンド弦との寿命のバランスも良くなり、弦張り替え時のフレッシュな感触やトーンがこれまで以上に長続きします。

### エリクサーのコーティングは何が違うのか

巻き弦の音のブライトさを失わせる主な原因は、巻き線と芯線の汚れや腐食です。特に、巻き線と巻き線の谷間に形成されるゾーン「Critical Zone of Tone」(音の危険地帯)に入り込んだ汚れは弦の振動を阻害し、音の劣化を促進します。エリクサーのコーティングは筒状に巻き線をすっぽり包んでカバーするため、この「危険地帯」への汚れの侵入を許しません。同時に、コーティング材は巻き線の山から山を覆っているだけなので、「危険地帯」の空間は確保され、弦は生き生きと振動し続けることができます。

特殊ポリマーコーティング



### エリクサーには2つのコーティングがあります。

#### POLYWEB® ポリエブ(Poly Web)コーティング

- 1997年のNAMMショウで発表以来、世界中で大好評のコーティング弦です。
- 上品でバランスの良い落ち着いたサウンドを長期間堪能することができます。
- ウルトラスムーズな弾き心地と指にやさしい感触が得られます。
- 耳障りなフィンガーノイズが極めて小さく抑えられます。

#### NANOWEB® ナノウェブ(NanoWeb)“極薄”コーティング

- 新登場の極薄コーティング弦です。新規開発技術により、コーティング厚が従来(ポリウェブコーティング)の30%という薄さを実現。ナノメートルの領域にまで薄さを極めました(ナノメートルは、百万分の1ミリです)。コーティングの原理及び手法はポリウェブコーティングと同じです。
- コーティングの無い弦のような生き生きとしたサウンドを長期間堪能することができます。
- 弾き心地や感触もコーティングの無い弦により近いものが得られます。
- 多くのプレーヤーが納得できるレベルまでフィンガーノイズが抑えられています。

両コーティング共、摩擦の非常に小さいポリマーを使用しているため、指の滑りが良く、フィンガリングがとて楽に行えるようになります。また、両コーティングともワウンド弦をクリーンに保つことができるため、弦の汚れによる演奏時の不快感はありません。

## Elixir STRINGS ENDORSERS ARTISTS



強さ、速さ、きらめき、しなやかさ、美しさ  
エリクサーは、そんなギタリストの欲求に確実に応えてくれる

布袋 寅泰

**12002**  
**12027** **16027**



ギラツキすぎず、パンチのある音色が気に入っている。

Heath / X JAPAN

**14077**



弾き語りの時も、ジャカジャカと鳴らす時も、エリクサーの音色は安定した存在感があるので、とても重宝すると思いますよ。

矢井田 瞳

**11052** **12052**



エリクサーはレコーディングにも対応できる素晴らしい弦なので、是非、皆さんにもこの音質に触れていただきたいです。

小淵 健太郎/コブクロ

**16052** **12052**



エリクサーのクオリティにはとても満足している。そしてこれから過酷な現場での信頼の置けるパートナーとして、活躍してくれるだろう。

本田 毅

**12027**



張った直後の弦をちょっと弾き慣らしたぐらいで、安定したトレブル感が持続する。

ka-yu / JanneDaArk

**14077** **15432**



従来の弦と比べて、音が抜けるようになった。弾いた時のアタック感というか、立ち上がり感が気持ちいい。

you/JanneDaArk

**12052**



アマチュア時代にエリクサーがあれば、もっと感性がみがけたのではないかと思っています

坂崎 幸之助

**11052** **11152**



自分の出したい音が作りやすいと思う。色々変化させられる柔軟性に満ちた弦だぜ!

JUON / FUZZY CONTROL

**12027**



リッチでフレッシュなトーン&弾き心地が長持ちし、チューニングもとても安定しているエリクサー弦。一度使ったら止められないですね!!

トシ ヒケタ

**16052** **12052**



ライブでもレコーディングでもずっと高いテンションが維持できて、手触りが滑らかなのでスライドもいい感じ。

れいた/The GazzetE

**14087** **15433**



もしアマチュア時代にこの弦があったら人生が変わっていただろうと思うほど衝撃を与えられた素晴らしい出会いでした

JOE / FUZZY CONTROL

**14087** **15433**



ストレスなくプレイできる、これが一番大事。エリクサーはそれを約束してくれます。

小野瀬 雅生/  
クレイジーケンバンド

**12002** **12027**



エリクサーの音色や使用感が、自分のプレイスタイルにマッチすれば、必ずや良い成果が生まれると思います。

麗/The GazzetE

**12077** **12052**



スライドした時の弦の感触が大好きです。

徳岡 慶也/DEPAPEPE

**11027**

長時間いい音を保ってくれる。最高です。

三浦 拓也/DEPAPEPE

**11052**



音がずっと新品の輝きをもっている

Ju-ken

**14087**  
**14102** **15432**



あまりに長持ちすぎて...弦を張り替えて気分的に気合いを入れたいときは不便かな(笑)

TOKIE

**14077**



倍音が良く出て、その音色が長持ちする

伊勢 正三

**11052** **16052**

#### ENDORSERS ARTISTS LIST

有田 純弘 <b>16052</b> <b>11650</b>	浅野 孝己 <b>12002</b> <b>11027</b>
太田 カツ <b>12027</b>	伊藤 一郎 <b>11025</b>
矢堀 孝一 <b>12002</b>	下山 武徳 <b>12027</b> <b>11050</b>
津本 幸司 <b>12052</b>	村鳥 靖 <b>12027</b> <b>15365</b> <b>15370</b>
木根 尚登 <b>11027</b>	西山 毅 <b>12002</b> <b>11002</b>
因幡 晃 <b>11052</b>	宮崎 勝之 <b>11525</b>
杉田 二郎 <b>11052</b>	

### Electric Guitar Strings NANOWEB®

<b>12002</b> Super Light ¥1,500 (税込¥1,575)	<b>12027</b> Custom Light ¥1,500 (税込¥1,575)	<b>12052</b> Light ¥1,500 (税込¥1,575)	<b>12077</b> Light-Heavy ¥1,500 (税込¥1,575)	<b>12102</b> Medium ¥1,500 (税込¥1,575)
---	--	---	---	--

<b>12152</b> Heavy ¥1,500 (税込¥1,575)	<b>12302</b> Baritone ¥1,500 (税込¥1,575)	<b>12450</b> 12-String Light ¥2,750 (税込¥2,888)	<b>12000</b> Super Light ¥1,500 (税込¥1,575)	<b>12050</b> Light ¥1,500 (税込¥1,575)
---	--	---	---	---

W:ワウンド弦(コーティング処理)



PHOSPHOR BRONZE

## Acoustic Guitar Strings **NANOWEB**

W: ワウンド弦(コーティング処理)

<b>16002</b> Extra Light ¥2,100 (税込 ¥2,205)  .010 .014 .023W .030W .039W .047W	<b>16027</b> Custom Light ¥2,100 (税込 ¥2,205)  .011 .015 .022W .032W .042W .052W	<b>16052</b> Light ¥2,100 (税込 ¥2,205)  .012 .016 .024W .032W .042W .053W	<b>16077</b> Light-Medium ¥2,100 (税込 ¥2,205)  .012 .016 .024W .032W .045W .056W	<b>16102</b> Medium ¥2,100 (税込 ¥2,205)  .013 .017 .026W .035W .045W .056W
--	---	--	---	---

## Acoustic Guitar Strings **NANOWEB**

W: ワウンド弦(コーティング処理)

<b>11002</b> Extra Light ¥1,900 (税込 ¥1,995)  .010 .014 .023W .030W .039W .047W	<b>11027</b> Custom Light ¥1,900 (税込 ¥1,995)  .011 .015 .022W .032W .042W .052W	<b>11052</b> Light ¥1,900 (税込 ¥1,995)  .012 .016 .024W .032W .042W .053W	<b>11077</b> Light-Medium ¥1,900 (税込 ¥1,995)  .012 .016 .024W .035W .045W .056W
<b>11102</b> Medium ¥1,900 (税込 ¥1,995)  .013 .017 .026W .035W .045W .056W	<b>11152</b> 12-String Light ¥2,900 (税込 ¥3,045)  .010 .010 .014 .014 .023W .009 .030W .012 .039W .018 .047W .027W	<b>11172</b> 12-String Medium ¥2,900 (税込 ¥3,045)  .012 .012 .016 .016 .024W .010 .032W .012 .042W .016 .053W .024W	<b>11162</b> 12-String Heavy ¥2,900 (税込 ¥3,045)  .013 .013 .017 .017 .026W .014 .039W .018 .047W .027W .056W .035W

## Acoustic Guitar Strings **POLYWEB**

W: ワウンド弦(コーティング処理)

<b>11000</b> Extra Light ¥1,900 (税込 ¥1,995)  .010 .014 .023W .030W .039W .047W	<b>11025</b> Custom Light ¥1,900 (税込 ¥1,995)  .011 .015 .022W .032W .042W .052W	<b>11050</b> Light ¥1,900 (税込 ¥1,995)  .012 .016 .024W .032W .042W .053W	<b>11075</b> Light-Medium ¥1,900 (税込 ¥1,995)  .012 .016 .024W .035W .045W .056W
<b>11100</b> Medium ¥1,900 (税込 ¥1,995)  .013 .017 .026W .035W .045W .056W	<b>11150</b> 12-String Light ¥2,900 (税込 ¥3,045)  .010 .010 .014 .014 .023W .009 .030W .012 .039W .018 .047W .027W	<b>11125</b> Resonator ¥1,900 (税込 ¥1,995)  .016 .018 .028W .035W .045W .056W	

## Electric Bass Guitar Strings **NANOWEB**

音質と同様に演奏性を重視するベーシストに向け、音質の改良と同時にテンション、反応速度、指触りなどの要素を絶妙なバランスで最適化し、更なる進化を遂げた『エリクサー NEW ベース弦』。ニッケルワウンド特有の『ドンシャリ感』はより強調されているにも関わらず、弾いていて『心地よい弦』へと生まれ変わりました。独自の長寿命はもちろんのこと、ベース特有の多用な奏法にも追従できる、極めて完成度の高いベース弦です。

<b>14002</b> Super Light-Long Scale ¥5,700 (税込 ¥5,985)  .040 .060 .075 .095	<b>14052</b> Light-Long Scale ¥5,700 (税込 ¥5,985)  .045 .065 .080 .100	<b>14077</b> Medium-Long Scale ¥5,700 (税込 ¥5,985)  .045 .065 .085 .105	<b>14102</b> Heavy-Long Scale ¥5,700 (税込 ¥5,985)  .050 .070 .085 .105	<b>14087</b> Medium-Extra Long Scale ¥5,700 (税込 ¥5,985)  .045 .065 .085 .105
---	---	--	---	--

## Custom String Shop **NANOWEB**

TW: ホールエンド部テーパー処理

エリクサーでは「カスタムストリングショップ」という、5弦、6弦ベースプレーヤーに提唱する新しい5弦セット、6弦セットの選択システムを採用しています。4弦プレーヤーは基本となる5つのゲージから自分に合った弦をチョイスします。5弦プレーヤーは4弦セットとLow-Bを、6弦プレーヤーはこれにHi-Cをそれぞれチョイスし、自分のスタイルに合ったセット弦を作ることができます。これによりメーカーお任せではない、自分だけのセット弦を作ることが可能になりました。

<b>15425</b> 5th Super Light ¥1,400 (税込 ¥1,470)  .125	<b>15430</b> 5th Light ¥1,400 (税込 ¥1,470)  .130	<b>15432</b> 5th Medium ¥1,400 (税込 ¥1,470)  .130TW
<b>15433</b> 5th Medium Extra Long ¥1,400 (税込 ¥1,470)  .130TW	<b>15435</b> 5th Heavy ¥1,400 (税込 ¥1,470)  .135	<b>15332</b> 6th Medium ¥900 (税込 ¥945)  .032

## Acoustic Bass Guitar Strings **NANOWEB**

<b>14502</b> Light ¥5,700 (税込 ¥5,985)  .045 .065 .080 .100
--

## Mandolin Strings **NANOWEB**

W: ワウンド弦(コーティング処理)

フラットマンドリン専用のマンドリン弦です。3弦、4弦の全てにナノウェブコーティングが施されており、驚異的な長寿命を得ることができます。また弦が長持ちし、弦交換の回数を減らすことができますので、弦交換が面倒になりがちなマンドリンプレーヤーには非常に重宝します。ルーブエンド仕様。

<b>11500</b> Light ¥1,900 (税込 ¥1,995)  .010 .014 .024W .034W	<b>11525</b> Medium ¥1,900 (税込 ¥1,995)  .011 .015 .026W .040W
--	---

## Banjo Strings **POLYWEB**

W: ワウンド弦(コーティング処理)

バンジョープレーヤーの素早いポジションチェンジを可能にするために、ワウンド弦にスムーズなポリウレブコーティングが採用されています。フレット移動の際に引っかかりが無く、ストレスのない演奏が可能です。ルーブエンド仕様。

<b>11600</b> Light ¥1,300 (税込 ¥1,365)  .009 .010 .013 .020W .009	<b>11650</b> Medium ¥1,300 (税込 ¥1,365)  .010 .012 .016 .023W .010
---	--



## SINGLE STRINGS PRICE LIST

### Elixir Acoustic Guitar Single Strings (Phosphor Bronze)

品番	コーティング	定価	GAUGE
14122	NANOWEB	¥ 600 (税込 ¥630)	.022
14123		¥ 600 (税込 ¥630)	.023
14124		¥ 600 (税込 ¥630)	.024
14126		¥ 600 (税込 ¥630)	.026
14130		¥ 650 (税込 ¥683)	.030
14132		¥ 600 (税込 ¥630)	.032
14135		¥ 600 (税込 ¥630)	.035
14139		¥ 650 (税込 ¥683)	.039
14142		¥ 650 (税込 ¥683)	.042
14145		¥ 650 (税込 ¥683)	.045
14147		¥ 650 (税込 ¥683)	.047
14152		¥ 650 (税込 ¥683)	.052
14153		¥ 650 (税込 ¥683)	.053
14156		¥ 650 (税込 ¥683)	.056

### Elixir Acoustic Guitar Single Strings (Bronze)

品番	コーティング	定価	GAUGE
15122	NANOWEB	¥ 550 (税込 ¥578)	.022
13122	POLYWEB		
15123	NANOWEB	¥ 550 (税込 ¥578)	.023
13123	POLYWEB		
15124	NANOWEB	¥ 550 (税込 ¥578)	.024
13124	POLYWEB		
15126	NANOWEB	¥ 550 (税込 ¥578)	.026
13126	POLYWEB		
15127	NANOWEB	¥ 550 (税込 ¥578)	.027
13127	POLYWEB		
15130	NANOWEB	¥ 550 (税込 ¥578)	.030
13130	POLYWEB		
15132	NANOWEB	¥ 550 (税込 ¥578)	.032
13132	POLYWEB		
15135	NANOWEB	¥ 550 (税込 ¥578)	.035
13135	POLYWEB		
15139	NANOWEB	¥ 600 (税込 ¥630)	.039
13139	POLYWEB		
15142	NANOWEB	¥ 600 (税込 ¥630)	.042
13142	POLYWEB		
15145	NANOWEB	¥ 600 (税込 ¥630)	.045
13145	POLYWEB		
15147	NANOWEB	¥ 600 (税込 ¥630)	.047
13147	POLYWEB		
15152	NANOWEB	¥ 600 (税込 ¥630)	.052
13152	POLYWEB		
15153	NANOWEB	¥ 600 (税込 ¥630)	.053
13153	POLYWEB		
15156	NANOWEB	¥ 600 (税込 ¥630)	.056
13156	POLYWEB		

### Elixir Plain Steel Single Strings for Electric or Acoustic

品番	コーティング	定価	GAUGE
13009	ANTI RUST PLAIN STRINGS	¥ 190 (税込 ¥199)	.009
13010		¥ 190 (税込 ¥199)	.010
13011		¥ 190 (税込 ¥199)	.011
13012		¥ 190 (税込 ¥199)	.012
13013		¥ 190 (税込 ¥199)	.013
13014		¥ 190 (税込 ¥199)	.014
13015		¥ 190 (税込 ¥199)	.015
13016		¥ 190 (税込 ¥199)	.016
13017		¥ 190 (税込 ¥199)	.017
13018		¥ 190 (税込 ¥199)	.018
13022		¥ 190 (税込 ¥199)	.022

### Elixir Electric Guitar Single Strings

品番	コーティング	定価	GAUGE
15224	NANOWEB	¥ 550 (税込 ¥578)	.024
13224	POLYWEB		
15226	NANOWEB	¥ 550 (税込 ¥578)	.026
13226	POLYWEB		
15228	NANOWEB	¥ 550 (税込 ¥578)	.028
15232	NANOWEB		
13232	POLYWEB	¥ 550 (税込 ¥578)	.032
15236	NANOWEB		
13236	POLYWEB	¥ 600 (税込 ¥630)	.036
15238	NANOWEB		
15242	NANOWEB	¥ 600 (税込 ¥630)	.042
13242	POLYWEB		
15246	NANOWEB	¥ 600 (税込 ¥630)	.046
13246	POLYWEB		
15249	NANOWEB	¥ 600 (税込 ¥630)	.049
15252	NANOWEB		
13252	POLYWEB	¥ 600 (税込 ¥630)	.052
15256	NANOWEB		
13256	POLYWEB	¥ 600 (税込 ¥630)	.056

### Elixir Electric Bass Single Strings

品番	コーティング	定価	GAUGE
15340	NANOWEB	¥ 1,700 (税込 ¥1,785)	.040
15345		¥ 1,700 (税込 ¥1,785)	.045
15350		¥ 1,700 (税込 ¥1,785)	.050
15360		¥ 1,700 (税込 ¥1,785)	.060
15365		¥ 1,700 (税込 ¥1,785)	.065
15370		¥ 1,700 (税込 ¥1,785)	.070
15375		¥ 1,800 (税込 ¥1,890)	.075
15380		¥ 1,800 (税込 ¥1,890)	.080
15385		¥ 1,800 (税込 ¥1,890)	.085
15395		¥ 1,800 (税込 ¥1,890)	.095
15400		¥ 1,800 (税込 ¥1,890)	.100L
15405		¥ 1,800 (税込 ¥1,890)	.105L
15406		¥ 1,800 (税込 ¥1,890)	.105XL

### Elixir Acoustic Bass Single Strings

品番	コーティング	定価	GAUGE
15745	NANOWEB	¥ 1,700 (税込 ¥1,785)	.045
15765		¥ 1,700 (税込 ¥1,785)	.065
15780		¥ 1,800 (税込 ¥1,890)	.080
15800		¥ 1,800 (税込 ¥1,890)	.100



伝説的なクオリティの高さを誇る弦として評価の高いハンドメイド弦製作の先駆者的ブランドが復活しました。大手の弦メーカーは、その製作過程の大半を機械化しており、そこから出来上がってくるものはまさに“製品”と呼ぶに相応しいものですが、R.Cocco Senior 弦は伝統的な製弦機と良質な材料のみを使用し、今をもって職人による手巻きという製法に頑なにこだわっています。  
Richard Cocco Senior 弦は、長い歴史と豊富な経験や膨大な量の試行錯誤、素晴らしいミュージシャンとのコラボレーションから得られた優れたアイデア、そして確実な製作技術をもった職人の手による信頼性と安心感、それら全ての要素が結びついた一味も二味も違いが感じられる、とても高いクオリティを持った弦です。

### BASS 用 (4 弦用)

<b>RC4FS</b> ¥5,800 (税込: ¥6,090) .045-.065-.080-.100	<b>RC4FN</b> ¥5,800 (税込: ¥6,090) .045-.065-.080-.100	<b>RC4GS</b> ¥5,800 (税込: ¥6,090) .045-.065-.085-.105	<b>RC4GN</b> ¥5,800 (税込: ¥6,090) .045-.065-.085-.105	<b>RC4HS</b> ¥5,800 (税込: ¥6,090) .050-.070-.085-.110	<b>RC4HN</b> ¥5,800 (税込: ¥6,090) .050-.070-.085-.110
--	--	--	--	--	--

### BASS 用 (5 弦用)

<b>RC5CS</b> ¥7,500 (税込: ¥7,875) .045-.065-.085-.105-.125	<b>RC5CN</b> ¥7,500 (税込: ¥7,875) .045-.065-.085-.105-.125	<b>RC5CWN</b> ¥7,500 (税込: ¥7,875) .045-.065-.085-.105-.130	<b>RC5CWTN</b> ¥7,500 (税込: ¥7,875) .045-.065-.085-.105T-130T		
<b>RC5CWTS</b> ¥7,500 (税込: ¥7,875) .045-.065-.085-.105T-130T	<b>RC5CXS</b> ¥7,500 (税込: ¥7,875) .045X-.065X-.085X-.105X-.125X	<b>RC5CXN</b> ¥7,500 (税込: ¥7,875) .045X-.065X-.085X-.105X-.125X			

### GUITAR 用

<b>RC9</b> ¥1,500 (税込: ¥1,575) .009-.011-.016-.024-.032-.042	<b>RC912</b> ¥1,500 (税込: ¥1,575) .009.5-.011.5-.016-.026-.036-.046	<b>RC10</b> ¥1,500 (税込: ¥1,575) .010-.013-.017-.026-.036-.046	<b>RC9711</b> ¥1,800 (税込: ¥1,890) .011-.014-.018-.028-.038-.050	
--	--	---	---	---





頑固弦はストレートパッケージに入っており巻き癖の無い自然な張り心地が得られます。低い弦高にした際の弦の巻き癖によるトラブルも頑固弦でならば回避できます。4弦のセットは、Fender社のPB/JBの様にベグが1列に並んだタイプであれば弦を切らずにそのまま交換できます。36"の5弦セットの場合、2:3または3:2のベグ配置のベースであればこちらも交換が簡単。また、FoderaのエクステンションLo-Bのようなデザインのベースでも使用可能です。

<b>4st Regular Set</b> ¥1,200 (税込: ¥1,260) .045-.065-.085-.105	<b>4st MediumLight Set</b> ¥1,200 (税込: ¥1,260) .043-.063-.085-.100	<b>4st Light Set</b> ¥1,200 (税込: ¥1,260) .040-.060-.080-.100	<b>5st 36" ExLong Set</b> ¥2,100 (税込: ¥2,205) .040-.060-.080-.100-.120
<b>Regular Lo-B</b> ¥1,200 (税込: ¥1,260) 2x.130	<b>MediumLight Lo-B</b> ¥1,200 (税込: ¥1,260) 2x.125	<b>Light Lo-B</b> ¥1,200 (税込: ¥1,260) 2x.120	<b>6st 36" ExLong Set</b> ¥2,500 (税込: ¥2,625) .030 + 5st 36" ExLong Set

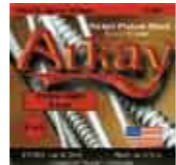
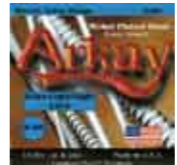
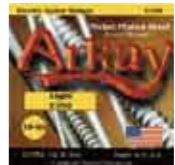

Arkayの弦は、60年以上も世界中の弦ブランドのOEM生産の経験、ノウハウを結集して開発された製品です。アメリカでも実際の弦の製造元はわずか数社で、その中でも最も歴史のある老舗がArkay社です。

<b>E230</b> ¥2,200 (税込: ¥2,310) Extra Light .09-.42		<b>E240</b> ¥2,200 (税込: ¥2,310) Extra Light/Light .09-.46		<b>E250</b> ¥2,200 (税込: ¥2,310) Light .10-.46		<b>E260</b> ¥2,200 (税込: ¥2,310) Medium .11-.50	
--	---	--	---	--	---	---	---



艶やかな高音と輝きがあり厚重な低音が特徴のワールド・スタンダード。

**815**  
¥2,000 (税込: ¥2,100)

- SLT/YELLOW  
スーパーローテンション
- LT/GREEN  
ローテンション
- MT/BLACK  
ミディアムテンション
- HT/BLUE  
ハイテンション
- SHT/RED  
スーパーハイテンション



素材にこだわった高級弦。

**SILVER 200**  
¥2,800 (税込: ¥2,940)

- MLT  
ミディアムローテンション
- MHT  
ミディアムハイテンション





**POPOLO オカリナは自然豊かな筑波山のふもとでうまれました。**

POPOLO オカリナは、低音から高音まで安定して音が出やすいことや、音の立ち上がりの良さ、吹きやすさと音の響きのバランスなどを考えて製作しています。これらを実現するために良質な土の選定から始まり、製作過程では温度や湿度の管理に気を配りながら、十数時間に及ぶ焼成温度の綿密な管理を行っています。こうして作られたPOPOLO オカリナと、たくさんの方が楽しい時間を過ごされることを願っております。

オカリナ工房 谷口 代表 谷口 猛



**スタンダード** 安定した音程、息の入れやすさ、運指しやすさなどに重点を置きながら、お求めやすい価格を達成したモデルがPOPOLO オカリナの「スタンダード」シリーズです。親しみやすい全6色を用意しました。

**S-SC**  
スタンダード ソプラノC  
¥4,500 (税込: ¥4,725)

カラー/ダークブルー・ライトブルー・レッド・ピンク・アイボリー・テラコッタ  
サイズ(mm)/125(L)×65(H)×28(W)  
重量 80g



ダークブルー

**S-SG**  
スタンダード ソプラノG  
¥4,800 (税込: ¥5,040)

カラー/ダークブルー・ライトブルー・レッド・ピンク・アイボリー・テラコッタ  
サイズ(mm)/130(L)×80(H)×35(W)  
重量 120g



アイボリー

**S-SF**  
スタンダード ソプラノF  
¥5,000 (税込: ¥5,250)

カラー/ダークブルー・ライトブルー・レッド・ピンク・アイボリー・テラコッタ  
サイズ(mm)/150(L)×85(H)×40(W)  
重量 140g



ピンク

**S-AC**  
スタンダード アルトC  
¥5,500 (税込: ¥5,775)

カラー/ダークブルー・ライトブルー・レッド・ピンク・アイボリー・テラコッタ  
サイズ(mm)/170(L)×100(H)×45(W)  
重量 220g



レッド

**S-AG**  
スタンダード アルトG  
¥6,000 (税込: ¥6,300)

カラー/ダークブルー・ライトブルー・レッド・ピンク・アイボリー・テラコッタ  
サイズ(mm)/195(L)×110(H)×55(W)  
重量 300g



テラコッタ

**S-AF**  
スタンダード アルトF  
¥6,500 (税込: ¥6,825)

カラー/ダークブルー・ライトブルー・レッド・ピンク・アイボリー・テラコッタ  
サイズ(mm)/210(L)×115(H)×60(W)  
重量 380g



ライトブルー

**S-BC**  
スタンダード バスC  
¥10,000 (税込: ¥10,500)

カラー/ダークブルー・ライトブルー・レッド・ピンク・アイボリー・テラコッタ  
サイズ(mm)/220(L)×155(H)×75(W)  
重量 620g



アイボリー

**N-AC**  
POPOLO オカリナ入門セット  
¥7,500 (税込: ¥7,875)

オリジナルオカリナ・アルトC管と、練習曲の楽譜集と模範演奏が収録されているCDがセットになった、初心者向けの「オカリナ入門セット」。  
カラー/ピンク・ブラック  
サイズ(mm)/130(L)×90(H)×50(W)  
セット内容/  
オカリナ本体・オカリナ用ソフトケース・楽譜集・CD



**ミニオカリナ**

**S-MI**  
ミニオカリナ  
¥2,500 (税込: ¥2,625)

カラー/ダークブルー・ライトブルー・レッド・ピンク・アイボリー・テラコッタ  
サイズ(mm)/70(L)×50(H)×27(W)  
重量 60g



**漆調** イタリア生まれのオカリナで「和」のテイストを表現するため、漆のような艶のある仕上げで高級感を演出し、音色の響きや音質にこだわって製作したモデルがPOPOLO オカリナ「漆調」シリーズです。「漆黒」と「えんじ」の2色を用意しました。このモデルはソプラノB♭、ソプラノA♭、ソプラノE♭、アルトB♭もラインナップしています。

**U-SC**  
漆調 ソプラノC  
¥7,000 (税込: ¥7,350)

カラー/漆黒・えんじ  
サイズ(mm)/125(L)×75(H)×25(W)  
重量 85g



**U-SG**  
漆調 ソプラノG  
¥8,000 (税込: ¥8,400)

カラー/漆黒・えんじ  
サイズ(mm)/130(L)×75(H)×35(W)  
重量 140g



**U-SF**  
漆調 ソプラノF  
¥9,000 (税込: ¥9,450)

カラー/漆黒・えんじ  
サイズ(mm)/140(L)×80(H)×40(W)  
重量 160g



**U-AC**  
漆調 アルトC  
¥10,000 (税込: ¥10,500)

カラー/漆黒・えんじ  
サイズ(mm)/160(L)×95(H)×50(W)  
重量 230g



**U-AG**  
漆調 アルトG  
¥12,000 (税込: ¥12,600)

カラー/漆黒・えんじ  
サイズ(mm)/190(L)×125(H)×55(W)  
重量 340g



**U-AF**  
漆調 アルトF  
¥15,000 (税込: ¥15,750)

カラー/漆黒・えんじ  
サイズ(mm)/200(L)×130(H)×60(W)  
重量 400g



**U-BC**  
漆調 バスC  
¥20,000 (税込: ¥21,000)

カラー/漆黒・えんじ  
サイズ(mm)/230(L)×160(H)×75(W)  
重量 660g



**U-SB**  
漆調 ソプラノB♭  
¥8,000 (税込: ¥8,400)

**U-SA**  
漆調 ソプラノA♭  
¥9,000 (税込: ¥9,450)

**U-SE**  
漆調 ソプラノE♭  
¥10,000 (税込: ¥10,500)

**U-AB**  
漆調 アルトB♭  
¥12,000 (税込: ¥12,600)

**コンチェルト**

黒陶ならではの柔らかな音色の響きや、焼き物本来の心地よい手触り感を大切にするため、すべての工程において時間をかけて製作したモデルがPOPOLO オカリナ「コンチェルト」シリーズです。(塗料等は一切使用していない、炭化焼成モデルです。)このモデルはソプラノB♭、ソプラノA♭、ソプラノE♭、アルトB♭もラインナップしています。

**C-SC**  
コンチェルト ソプラノC  
¥12,000 (税込: ¥12,600)

サイズ(mm)/125(L)×75(H)×25(W)  
重量 85g



**C-SG**  
コンチェルト ソプラノG  
¥13,000 (税込: ¥13,650)

サイズ(mm)/130(L)×75(H)×35(W)  
重量 140g



**C-SF**  
コンチェルト ソプラノF  
¥14,000 (税込: ¥14,700)

サイズ(mm)/140(L)×80(H)×40(W)  
重量 160g



**C-AC**  
コンチェルト アルトC  
¥15,000 (税込: ¥15,750)

サイズ(mm)/160(L)×95(H)×50(W)  
重量 230g



**C-AG**  
コンチェルト アルトG  
¥18,000 (税込: ¥18,900)

サイズ(mm)/190(L)×125(H)×55(W)  
重量 340g



**C-AF**  
コンチェルト アルトF  
¥20,000 (税込: ¥21,000)

サイズ(mm)/200(L)×130(H)×60(W)  
重量 400g



**C-BC**  
コンチェルト バスC  
¥30,000 (税込: ¥31,500)

サイズ(mm)/230(L)×160(H)×75(W)  
重量 660g



**C-SB**  
コンチェルト ソプラノB♭  
¥13,000 (税込: ¥13,650)

**C-SA**  
コンチェルト ソプラノA♭  
¥14,000 (税込: ¥14,700)

**C-SE**  
コンチェルト ソプラノE♭  
¥15,000 (税込: ¥15,750)

**C-AB**  
コンチェルト アルトB♭  
¥17,000 (税込: ¥17,850)



**NIGHT BRAND** 粘土から作られた笛。それが「オカリナ」です。粘土は、実に不安定な素材です。水分を多く含む粘土は、乾燥や焼成の行程を経て縮小します。粘土で楽器を作ることは大変難しい。しかし、私たちはチャレンジします。良いオカリナをより多くの皆様のお手元にお届けしたい。そして、私たちのオカリナが皆様と音楽を結び付ける良い出会いであることを願っています。そのような信念から、私たちは厳格な品質管理の下、ひとつひとつ丁寧にオカリナを製作しています。オカリナが心に沁みる音色を奏でる。小さな小さな芸術作品です。

**FIORETTO** 高い理想を追求した最高級モデル。ステージ演奏での信頼、そして、聴衆の心に伝わる迫力のある響き。

<p><b>FIORETTO SC</b> ¥30,000 (税込: ¥31,500) Color:Black-Natural 25×110×70mm 95g</p> 	<p><b>FIORETTO SG</b> ¥30,000 (税込: ¥31,500) Color:Black-Natural 33×120×75mm 125g</p> 	<p><b>FIORETTO SF</b> ¥30,000 (税込: ¥31,500) Color:Black-Natural 40×130×80mm 175g</p> 	<p><b>FIORETTO AC</b> ¥30,000 (税込: ¥31,500) Color:Black-Natural 55×145×95mm 260g</p> 
<p><b>FIORETTO AG</b> ¥40,000 (税込: ¥42,000) Color:Black-Natural 63×170×100mm 360g</p> 	<p><b>FIORETTO AF</b> ¥40,000 (税込: ¥42,000) Color:Black-Natural 66×170×110mm 380g</p> 	<p><b>FIORETTO TC</b> ¥50,000 (税込: ¥52,500) Color:Black-Natural 80×225×130mm 580g</p> 	

——— フィオレット ノーマルブレス ノーマルブレスは、息圧が優しい設計です。 ———

<p><b>FIORETTO AC-Nomal Breath</b> ¥30,000 (税込: ¥31,500) Color:Black-Natural 48×140×95mm 230g</p> 	<p><b>FIORETTO TC-Nomal Breath</b> ¥50,000 (税込: ¥52,500) Color:Black-Natural 70×220×125mm 450g</p> 	 <p>付属品：専用ハードケース</p>
---	--	--

**ENSEMBLE** オカリナらしい音色を追求した、吹く人にやさしいモデルです。お教室やサークル活動で大変人気のモデルです。

<p><b>ENSEMBLE SF Ivory</b> ¥12,000 (税込: ¥12,600) 40×115×75mm-120g</p> 	<p><b>ENSEMBLE SF Blue</b> ¥12,000 (税込: ¥12,600) 40×115×75mm-120g</p> 	<p><b>ENSEMBLE SF Pink</b> ¥12,000 (税込: ¥12,600) 40×115×75mm-120g</p> 
<p><b>ENSEMBLE AC Ivory</b> ¥12,000 (税込: ¥12,600) 55×150×90mm-220g</p> 	<p><b>ENSEMBLE AC Blue</b> ¥12,000 (税込: ¥12,600) 55×150×90mm-220g</p> 	<p><b>ENSEMBLE AC Pink</b> ¥12,000 (税込: ¥12,600) 55×150×90mm-220g</p> 
<p><b>ENSEMBLE AF Ivory</b> ¥18,000 (税込: ¥18,900) 60×195×110mm-330g</p> 	<p><b>ENSEMBLE AF Blue</b> ¥18,000 (税込: ¥18,900) 60×195×110mm-330g</p> 	<p><b>ENSEMBLE AF Pink</b> ¥18,000 (税込: ¥18,900) 60×195×110mm-330g</p> 

付属品：専用バッグ

**STANDARD** 初心者・入門者向けに開発されたモデルです。扱いやすく、音が出やすい設計にしています。キーは、基本のアルトC調とソプラノF調がございます。

<p><b>STANDARD SF Ivory</b> ¥6,500 (税込: ¥6,825) 35×130×75mm 145g</p> 	<p><b>STANDARD SF Brown</b> ¥6,500 (税込: ¥6,825) 35×130×75mm 145g</p> 	<p><b>STANDARD SF Green</b> ¥6,500 (税込: ¥6,825) 35×130×75mm 145g</p> 	<p><b>STANDARD SF Orange</b> ¥6,500 (税込: ¥6,825) 35×130×75mm 145g</p> 	<p><b>STANDARD SF Lavender</b> ¥6,500 (税込: ¥6,825) 35×130×75mm 145g</p> 
<p><b>STANDARD AC Ivory</b> ¥6,500 (税込: ¥6,825) 50×140×90mm 230g</p> 	<p><b>STANDARD AC Brown</b> ¥6,500 (税込: ¥6,825) 50×140×90mm 230g</p> 	<p><b>STANDARD AC Green</b> ¥6,500 (税込: ¥6,825) 50×140×90mm 230g</p> 	<p><b>STANDARD AC Orange</b> ¥6,500 (税込: ¥6,825) 50×140×90mm 230g</p> 	<p><b>STANDARD AC Lavender</b> ¥6,500 (税込: ¥6,825) 50×140×90mm 230g</p> 

**スタンダード入門セット**

楽器経験のない方、楽譜が苦手な方を対象に初歩の初歩をご説明したテキストと、補助教材としてのCDが付属した入門セットです。

**STANDARD Introductory set**  
¥8,000 (税込: ¥8,400)

講師と生徒の対話形式で書かれている読みやすい内容です。  
セット内容：スタンダードAC調 アイボリー スタートライン 教則本  
スタートライン 補助教材CD



付属品：専用ケース

**NIGHT by Noble** 日本のナイトオカリナと韓国のノーブルオカリナの両社が提携し、新しいオカリナが誕生しました。ノーブル社のクリアーな音色、音程のとり易さを生かしつつ、ナイトのトーンホールや442Hzの調律基準を実現しました。

<p><b>NIGHT by Noble SC</b> ¥15,000 (税込: ¥15,750) 25×145×75mm 130g</p> 	<p><b>NIGHT by Noble SG</b> ¥15,000 (税込: ¥15,750) 30×140×80mm 180g</p> 	<p><b>NIGHT by Noble SF</b> ¥15,000 (税込: ¥15,750) 40×150×90mm 220g</p> 	<p><b>NIGHT by Noble AC</b> ¥16,000 (税込: ¥16,800) 45×170×105mm 310g</p> 	<p><b>NIGHT by Noble AG</b> ¥25,000 (税込: ¥26,250) 50×190×110mm 370g</p> 
<p><b>NIGHT by Noble AF</b> ¥25,000 (税込: ¥26,250) 60×195×115mm 390g</p> 	<p><b>NIGHT by Noble TC</b> ¥35,000 (税込: ¥36,750) 65×245×150mm 610g</p> 	<p><b>NIGHT by Noble TG</b> ¥50,000 (税込: ¥52,500) 75×270×180mm 730g</p> 	<p><b>NIGHT by Noble BC</b> ¥85,000 (税込: ¥89,250) 110×320×225mm 1050g</p> 	 <p>付属品：専用ケース</p>

**NIGHT by Noble Pla Ocarina** 高度な音程精度を保持したプラ製オカリナです。本格的にオカリナ演奏をお楽しみいただける品質を持っています。

<p><b>NIGHT by Noble Pla-AC</b> ¥3,000 (税込: ¥3,150) 45×155×100mm-150g</p> 	<p><b>NIGHT by Noble Pla-AC</b> ¥2,500 (税込: ¥2,625) 45×155×100mm-150g</p> 	<p><b>NIGHT by Noble Pla-AC</b> ¥2,500 (税込: ¥2,625) 45×155×100mm-150g</p> 	<p><b>NIGHT by Noble Pla-AC</b> ¥2,500 (税込: ¥2,625) 45×155×100mm-150g</p> 	<p><b>NIGHT by Noble Pla-AC</b> ¥2,500 (税込: ¥2,625) 45×155×100mm-150g</p> 
---	---	---	---	---

Black Rubber, Ivory Rubber, Green Gloss, Pink Gloss













**NIGHT Mini Ocarina** 首からぶら下げる可愛いオカリナ。あそびごろいっぱいミニオカリナです。

<p><b>NIGHT Mini Ocarina</b> ¥3,000 (税込: ¥3,150) 30×80×60mm-70g</p> 	<p><b>NIGHT Mini Ocarina</b> ¥3,000 (税込: ¥3,150) 30×80×60mm-70g</p> 	<p><b>NIGHT Mini Ocarina</b> ¥3,000 (税込: ¥3,150) 30×80×60mm-70g</p> 	<p><b>NIGHT Mini Ocarina</b> ¥3,000 (税込: ¥3,150) 30×80×60mm-70g</p> 	<p><b>NIGHT Mini Ocarina</b> ¥3,000 (税込: ¥3,150) 30×80×60mm-70g</p> 
---	---	---	---	---

Ivory, Pink, Orange, Lavender

付属品：専用ケース

**NIGHT Pla Ocarina** リーズナブルで扱いやすいプラ製のオカリナです。お気軽に持ち歩く1本に、ちょっとしたプレゼントに、お子様用に、色々な用途にお使いください。

<p><b>NIGHT Pla Ocarina SC</b> ¥600 (税込: ¥630) 25×115×75mm-30g</p> 	<p><b>NIGHT Pla Ocarina SC</b> ¥600 (税込: ¥630) 25×115×75mm-30g</p> 	<p><b>NIGHT Pla Ocarina SC</b> ¥600 (税込: ¥630) 25×115×75mm-30g</p> 	<p><b>NIGHT Pla Ocarina SC</b> ¥600 (税込: ¥630) 25×115×75mm-30g</p> 	<p><b>NIGHT Pla Ocarina SC</b> ¥600 (税込: ¥630) 25×115×75mm-30g</p> 	<p><b>NIGHT Pla Ocarina SC</b> ¥600 (税込: ¥630) 25×115×75mm-30g</p> 
<p><b>NIGHT Pla Ocarina AC</b> ¥1,000 (税込: ¥1,050) 40×135×90mm-95g</p> 	<p><b>NIGHT Pla Ocarina AC</b> ¥1,000 (税込: ¥1,050) 40×135×90mm-95g</p> 	<p><b>NIGHT Pla Ocarina AC</b> ¥1,000 (税込: ¥1,050) 40×135×90mm-95g</p> 	<p><b>NIGHT Pla Ocarina AC</b> ¥1,000 (税込: ¥1,050) 40×135×90mm-95g</p> 	<p><b>NIGHT Pla Ocarina AC</b> ¥1,000 (税込: ¥1,050) 40×135×90mm-95g</p> 	<p><b>NIGHT Pla Ocarina AC</b> ¥1,000 (税込: ¥1,050) 40×135×90mm-95g</p> 

SC White, SC Clear, SC Blue, SC Red, SC Orange, SC Green  
AC White, AC Clear, AC Blue, AC Red, AC Orange, AC Green

**Accessory**

**NIGHT Ocarina Strap**

¥1,500 (税込: ¥1,575)

オカリナの金具(フック)を保護する衝撃吸収コイル付き。  
Color:Black, Gray, Blue, Red, Green, Yellow



**Carrying Hard Case**

¥12,000 (税込: ¥12,600)

仕切り移動が自在にできるので、用途に合わせてご使用ください。  
290×190×120mm(外寸)・260×165×90/70mm(内寸)  
1060g



**各種ケース**

**Hard Case for FIORETTO SC-SG-SF**

¥5,500 (税込: ¥5,775)

フィオレットSC-SG-SF用 100×155×20mm(内寸)・340g

**Hard Case for FIORETTO AC**

¥7,000 (税込: ¥7,350)

フィオレットAC用 115×175×30mm(内寸)・410g

**Hard Case for FIORETTO AG-AF**

¥10,000 (税込: ¥10,500)

フィオレットAG-AF用 110×190×50mm(内寸)・645g

**Hard Case for FIORETTO TC**

¥12,000 (税込: ¥12,600)

フィオレットTC用 130×240×70mm(内寸)・840g

**Bag for ENSEMBLE SF**

¥1,600 (税込: ¥1,680)

アンサンブルSF用 75×125×35mm(内寸)・70g

**Bag for ENSEMBLE AC**

¥1,600 (税込: ¥1,680)

アンサンブルAC用 100×155×55mm(内寸)・100g

**Bag for ENSEMBLE AF**

¥2,000 (税込: ¥2,100)

アンサンブルAF用 105×190×55mm(内寸)・140g



※ケース・バッグは陶器製オカリナの安全を保障するものではありません。ケース・バッグにいられていても、お取り扱いには十分ご注意ください。



**FS-1**  
¥18,000 (税込: ¥18,900)

マホガニー材合板  
15フレット(ベグA)  
入門に最適な  
初心者向き普及品。



**FS-1G**  
¥21,000 (税込: ¥22,050)

マホガニー材合板  
15フレット(ギヤベグ)  
入門者に最適な初心者向き  
ギヤベグ仕様にしたモデル。



**FS-2P**  
¥18,000 (税込: ¥18,900)

マホガニー材合板  
15フレット(ベグA)  
入門者に最適な初心者向き  
普及品、バイナッブル型



**FLS-1G**  
ロングネックタイプ  
¥44,000 (税込: ¥46,200)

マホガニー材単板(表板のみ)  
20フレット  
Gotoh製オリジナル  
ギヤベグ(F-2ブラック)  
中上級者向き、  
ハイクオリティな1本です。  
テンションが良く、  
音量・音質とも豊か。



**FLS-2G**  
ロングネックタイプ  
¥42,500 (税込: ¥44,625)

ハワイアンコア材合板  
20フレット  
Gotoh製オリジナル  
ギヤベグ(F-2ブラック)  
ハワイ産のウクレレに  
引けを取らない品質です。  
音の立ち上がりが良く、  
ウクレレらしい音色です。



**FC-3**  
コンサートタイプ  
¥50,000 (税込: ¥52,500)

マホガニー材合板  
20F  
Gotoh製オリジナル  
ギヤベグ(F-2ブラック)  
ギヤベグでチューニング  
しやすくなりました。



**FS-3**  
¥21,000 (税込: ¥22,050)

アビシカ材合板  
15フレット(ベグA)  
音量も本質も、  
ひとつ上を行く  
普及品、木地を生かした  
カラーが特長。



**FS-4P**  
¥27,500 (税込: ¥28,875)

ハワイアンコア材合板  
15フレット(ベグB)  
コア材独特の歯切れある  
音色、音量も豊かな  
バイナッブル型。  
コストパフォーマンスでは、  
ユーザーの支持率No.1



**FS-5**  
¥29,500 (税込: ¥30,975)

ハワイアンコア材合板  
15フレット(ベグB)  
人気No.1の、  
音も木目も美しい、  
コア材のウクレレ。  
15フレットあるので、  
中級者でもOKです。



**FS-5G**  
¥32,500 (税込: ¥34,125)

ハワイアンコア材合板  
15フレット(ギヤベグ)  
人気No.1モデルFS-5  
をギヤベグ仕様にした  
モデル。



**FC-4**  
コンサートタイプ  
¥60,000 (税込: ¥63,000)

ハワイアンコア材合板  
20F  
Gotoh製オリジナル  
ギヤベグ(F-2ブラック)  
自信をもっておすすめする  
コンサートです。



**FC-1**  
コンサートタイプ  
¥54,000 (税込: ¥56,700)

マホガニー材合板  
18フレット(ベグD-2)  
テンションがあり、  
伸びの良い音色で、音量が  
大きく口弾きに最適です。



**FC-2**  
コンサートタイプ  
¥64,000 (税込: ¥67,200)

ハワイアンコア材合板  
18フレット(ベグD-2)  
コア特有の乾いた  
甘い音色で、大変音量が  
あります。  
ルックスも良く、  
木目もきれいで  
人気の高い品種です。



**FS-6**  
¥32,000 (税込: ¥33,600)

マホガニー材単板(表板のみ)  
12フレット(ベグB)  
強くほどに、音量豊かに  
なっぴやく単板の高級品。  
柔らかく、伸びの良い音で  
満足いく1本です。



**FS-7**  
¥28,000 (税込: ¥29,400)

マホガニー材合板  
17フレット(ベグB)  
音量の豊かさと、  
フレットの多さで、  
中級者までOK。  
レッドサンバートの  
塗装がエレガントで、  
女性に人気の品番。



**FS-8LN**  
¥41,000 (税込: ¥43,050)

ハワイアンコア材合板  
17フレット  
Gotoh製オリジナル  
ギヤベグ(F-2ブラック)  
人気ナンバーワンFS-5  
の上位機種。



**FS-9LN**  
¥43,000 (税込: ¥45,150)

マホガニー材単板(表板のみ)  
17フレット  
Gotoh製オリジナル  
ギヤベグ(F-2ブラック)  
初級～上級向け



ウクレレストリングス  
**Famous Aranjuez 弦**

¥800 (税込: ¥840)  
ブラック/クリア  
¥300 (税込: ¥315)  
LOW-G



ウクレレピック  
**PICK**  
¥300 (税込: ¥315)

本革製ピック



フェイマスマストラップ  
**#1500**  
¥1,500 (税込: ¥1,575)

カラー/BLK-RED-WH-  
BRN-BEG-NVY-GRN



GRN BRN BLK  
BEG WH NVY RED

Famous "USULELE" の特長

- ソプラノサイズのスリムウクレレとして最軽量・コンパクト化を実現。ボディ厚40mm(最大長)・ヘッドデザインの改良と軽量ギヤベグの採用により本体重量319g、ボディ長52.5cmを実現。業界最軽量・コンパクトなスリムウクレレとなりました。(2010年8月現在)
- 新開発合板(トリプル・レイヤード・マホガニー)採用によりウクレレ独特の音色とボリュームあるサウンドを実現。  
従来の合板は、芯材が種(かば)でしたが、マホガニーを芯材に採用。3層(表・芯・裏)ともオールマホガニーの無垢材である「トリプル・レイヤード・マホガニー」となりました。これにより、単板では為しえなかった薄さ1.8ミリの楽器用木材(トーンウッド)の開発に成功。ボディ厚が40ミリにも関わらず、音色も音量も通常ソプラノサイズと決してひけをとらないウクレレとなりました。
- ギヤベグ採用によりストレスのないチューニングを実現。ウクレレ専用の新ギヤベグ(Gotoh製フェイマスオリジナルギヤベグ:F-1)を採用。ストレスのないチューニングを実現しました。
- ヘッド・ボディの重量バランスを考慮した斬新なコンパクトヘッドデザインを採用。快適な演奏ができるようにボディとヘッドの重量バランスに配慮。従来のFamousウクレレのヘッドデザインを見直すことで、軽量かつ快適なホールド感を可能としました。



"USULELE"  
**FS-0**  
¥21,000 (税込: ¥22,050)



"USULELE"  
**FS-0P**  
¥21,000 (税込: ¥22,050)



**LS-4**  
¥37,000 (税込: ¥38,850)

マホガニー材単板  
12フレット(ベグA)  
マーチン0型タイプ、  
基本に忠実なウクレレの  
原型ともなる1本です。



**LS-4(BK)**  
¥40,000 (税込: ¥42,000)

マホガニー材単板  
12F(ベグA)  
マーチン0型タイプ、  
ブラックシースルー塗装の  
おしゃれな1本。



**LC-1**  
コンサートタイプ  
¥50,000 (税込: ¥52,500)

マホガニー材単板  
12フレット(ベグC)  
初めてのコンサートウクレレに  
お薦めの品質です。





## Bamboo Sax / Pocket Sax

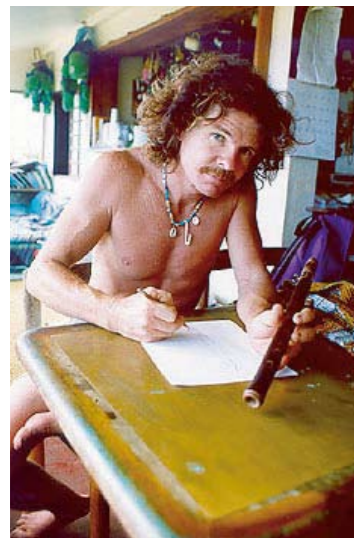

### ハワイ生まれ Xaphoon(ザフーン)

1980年代後半、Maui島(Hawaii)で暮らすBrian Wittmanは、誰でもがどんな場所でもカンタンに楽しめ、良い音がだせる、楽しい楽器をMaui島に充足するBamboo(竹)を使用して造り出しました。Brianは、はじめは子供のために、音を楽しむだけのためにカンタンな笛を製造しました。

何度も訪れる子供たちのために、音程やサウンドについて何度も何度もやり直して、形状や穴の位置・吹き口部分について改良を重ね、音域や音量についてもようやく完全なものを完成させました。

長い時間を経て苦労して造られたこの不思議な小さな楽器は、通常のテナーサクスのリードを使用する事で2オクターブもの音域と、小柄なわりにじつに大きなサウンドで演奏を楽しむことを可能としたのです。

その不思議な笛のうわさは、またたく間にSAXプレイヤーをはじめ、さまざまな大人たちへと拡がって、その事はMaui島からHawaii島へと、そしてアメリカへ拡大、現在では重厚で心に響くサウンドが米国全土、ヨーロッパ・オーストラリア・アジア…国境を越え世界中のさまざまなジャンルの中で演奏され愛されています。

### Point

吹き口の形状は、より大きなサウンドを得るための苦心作!自由にベンド(音程)をコントロールすることが可能となりました。リードは、テナーサクスのものを使用しますが、重厚でふくよかな音色・信じられない大きなサウンドを生むための工夫です。音域はなんと2オクターブ!さまざまなジャンルでお楽しみください。

## Bamboo SAX

C管(ハ長調)  
**¥25,000** (税込: ¥26,250)  
 B♭管、E♭管  
**¥25,000** (税込: ¥26,250)



Hawaii Maui島に充足するBamboo(竹)を厳選し、切り出してから乾燥させます。最良のBambooからさらに良質部分だけを区分けして、さらに長期乾燥させた後に選別を行います。1本1本のクオリティと音程やバランス・音色を確認しその後加工を施して、それから世界中に向けて出荷されています。Bamboo素材であるために、ふくよかな大地のサウンド…低域は太く遠鳴りする人間味あふれた・柔らかい深みのある甘い音色がBamboo SAXの最大の特徴です。ヒビ割れがおこらないように乾燥後の焼竹加工を施したBamboo SAXは本体は、「自然素材」であるために、使い込んでいくうちに艶が増し味わいのあるフォルムへと変化する楽しみもあります。

## Pocket SAX

C管(ハ長調)のみ  
**¥15,000** (税込: ¥15,750)  
 カラー: Black, Blue, Red,  
 Green, White, Gold



製造時間のかかるBamboo SAXを、多くの人々に楽しんでもらうために素材の研究開発と形状修正を繰り返して、ようやくPocket SAXが生み出されました。素材は温度や湿度に影響を受けにくいABS樹脂の一種(クラリネットと同じ素材)で造られます。均一のクオリティと扱いやすさが特徴です。音色はブライト(明瞭な)でハグレの良い音色です。

Xaphoon Bamboo SAX, Xaphoon Pocket SAXには、吹き方のマニュアルが付加しています。リードとリガチャーがついており、リードは本体の吹き口部分の音が出やすい位置に確実にSet UPされ、1本1本チェックした後に出荷されます。吹き方のコツは、通常のSAXより1cm深く加えて、あまりチカラを入れないで吹いてみてください。上の歯(前歯)で噛むように加え、勢いよく吹き込みます。吹き込まれた空気でHawaiiのMauiの音色が風のように現れ、ふくよかな大地のサウンドが心を癒します。



## TAB



## ジャムキャット ピックホルスター

¥1,800 (税込: ¥1,890)

ピッキングスタイルから指弾きスタイルにたやすく、しかも瞬時に切り替えができる最終兵器です。フィンガースタイル時はホルスターをはめた指の上にピックがばねの力でホールドされ、親指・人差し指・中指・薬指・小指すべてが自由になります。ピック弾きをするときはピックを親指で軽く元の位置に戻します(力は殆ど必要ありません)。

ジャムキャット ピックホルスター(特許申請中)はギタリスト/ベーシストに表現や作曲の自由を与えます。例えば演奏中のタッピングやスライドバーの装着時、レコーディング時、ノブを回したりなどなど、ジャムキャットがあればピックを口に咥えたり、アンプの上に置いたり譜面台の上に置いたりして後でピックが見つからない!といったことはありません。

ジャムキャットはスタンダードシェイプのピック(THIN, MEDIUM, HEAVY)に対応、ホルスターのサイズはEXTRA SMALL, SMALL, MEDIUM, LARGEをご用意致しました。

サイズ	人差し指の第二関節の周囲
EXTRA SMALL	43 - 49 mm
SMALL	50 - 56 mm
MEDIUM	57 - 63 mm
LARGE	64 - 70 mm



## TAB

- TAB Special  
**TP101-B**  
 TAB Special Blue
- TP102-G**  
 TAB Special Green
- TP103-P**  
 TAB Special Pink
- TP104-BK**  
 TAB Special Black
- TP105-BKxBK**  
 TAB Special Black×Black

¥476 (税込: ¥500)

- TP101-RxBK**  
 TAB Special Red×Black
- TP102-YxBK**  
 TAB Special Yellow×Black
- TP103-WxBK**  
 TAB Special White×Black
- TP104-SVxBK**  
 TAB Special Silver×Black
- TP105-BRxBK**  
 TAB Special Brown×Black

### TAB スペシャルの特徴

- ・爪側にゴム質樹脂を採用。
- ・演奏中に滑ってずれることがないフィット感。
- ・ベルトの穴位置を調整して、どんな指にもジャストフィット。
- ・スリットによるしなりが抜けの良いサウンドを実現。
- ・従来のサムピックのように弦がピックの内側に引っ掛からない。



- Pick Stand  
**PS301-BK**  
**PS302-CL**

2ヶパック  
 ¥286 (税込: ¥300)



- PS-1-BK**  
**PS-2-CL**

バラ (10ヶ1袋単位)  
 ¥143 (税込: ¥150)



- Happy End Pin  
**E-601**  
**E-602**

¥933 (税込: ¥980)



- Giant Bone Bar  
**GB401**

¥2,667 (税込: ¥2,800)





BWC  
BIG-WEST CREATION

BWCはピックは打楽器だと考えています。シンバルがそうであるように、素材によってサウンドが違ふことは明白です。ラインナップは、1ミリ厚のチタン、アルミ(ジュラルミン)、プラスチック、ステンレス、銅に加えメッシュ(メッシュ加工した0.2ミリ厚のステンレス/ハネ鋼)です。形状は、ティアドロップ(TD)、ジャズ型(TDM)、メッシュのみがそれに加え三角(TRB)とミニ三角(TR)を用意してあります。他社にはない加工として研磨作業を施してあります。これにより断面は川石のように丸みを帯び、いやなノコギリのようなサウンドは出しません。メタルピックの概念を変えたBWCピックで是非新しいサウンドを見つけて下さい。

<b>TD-Ti</b> ¥300 (税込: ¥315)	<b>TDM-AI</b> ¥300 (税込: ¥315)	<b>TD-Bs</b> ¥300 (税込: ¥315)	<b>TD-Cu</b> ¥300 (税込: ¥315)
<b>TDM-Ti</b> ¥300 (税込: ¥315)	<b>TD-Sus</b> ¥300 (税込: ¥315)	<b>TDM-Bs</b> ¥300 (税込: ¥315)	<b>TDM-Cu</b> ¥300 (税込: ¥315)
<b>TD-AI</b> ¥300 (税込: ¥315)	<b>TDM-Sus</b> ¥300 (税込: ¥315)	各種厚さ/1.0mm 20枚/1PACK	

Ti (チタン) 軽量かつ硬質、しなりがない。硬質に使われる素材。  
 AI (アルミ) 軽量、比較的柔らかい。  
 Sus (ステンレス) 中軽量、硬質。  
 Bs (プラスチック) 重量感があり、豊かな倍音。  
 Cu (銅) プラスに近いが柔らかい。

<b>①TD-Mesh</b> ¥300 (税込: ¥315)	
<b>②TDM-Mesh</b> ¥300 (税込: ¥315)	
<b>③TRB-Mesh</b> ¥300 (税込: ¥315)	
<b>④TR-Mesh</b> ¥300 (税込: ¥315)	
<b>⑤TDJ-Mesh</b> ¥300 (税込: ¥315)	

Mesh  
パネ材のためしなりがあり、メッシュ加工により多方向へフレキシブルに動く、薄いが芯のあるサウンド。全く新しいサウンドを得られます。

各種厚さ/0.2mm 20枚/1PACK

Golden Gate

**GC-50**  
¥1,400 (税込: ¥1,470) カラー/ブラック・ブルー・ゴールド・シルバー・ホワイト

GC-50BK (ブラック)  
 GC-50BU (ブルー)  
 GC-50GD (ゴールド)  
 GC-50SR (シルバー)  
 GC-50WT (ホワイト)

Greg Bennett

**Glider The Rolling Capo**  
¥OPEN

親指のタッチでグライダーカポを指板上でダウンアップさせれば、演奏は続けたままでもキーチェンジが可能。外す必要はなく、使わない時はナットの向こうにスライドさせればOKです！また、ポジションを問わず低音弦側と高音弦側のネックへの圧力を均等にするシステム(Equi-Glide dual tensioning system)により、チューニングに対する不安を解消。2本のテンション・スプリングは、指板上の両側に等しい圧力を実現し、トップ・ローラーは弦とフレットの上を滑らかに移動、バック・ローラーは揺れを抑えクッション性に優れており、ネックの中心からブレません。

COMFORT Strapp

ComfortStrappの素材は強烈な伸縮性を誇る「ネオプレン」を使用しており、肩を支点にギターを「つり下げる」のではなく、「引き上げている」状態にします。ベース用は、ギター用と比べラバーパッドの幅が広がっています。ギターの重さを利用してエンドピンをはさみ込む「Douglas Connector」を採用。

COMFORT Strapp		
Guitar		
品番	長さ	Price
G-L	約 98cm ~ 114cm	¥7,400 (税込 ¥7,770)
G-XL	約 106cm ~ 136cm	¥7,400 (税込 ¥7,770)
Bass		
品番	長さ	Price
B-S	約 85cm ~ 96cm	¥7,400 (税込 ¥7,770)
B-L	約 98cm ~ 114cm	¥7,400 (税込 ¥7,770)
B-XL	約 106cm ~ 137cm	¥7,400 (税込 ¥7,770)

Strapp Strap Rubber

**STRAP RUBBER**  
¥500 (税込: ¥525) [2個1組]

[10セット(ブラックのみ)/¥5,000 (税込: ¥5,250)]  
[32セット(各色4セット)/¥16,000 (税込: ¥16,800)]

カラー (ピンク、グリーン、レッド、ブラック、オレンジ、イエロー、ネイビー、チョコ)

Lizard Spit

**MP01**  
Guitar Polish  
¥1,400 (税込: ¥1,470)

世界初の水性リアルカルナバポリッシュです。塗装面のみならず、木地やオイルフィニッシュ、金属パーツやプラスチックなどあらゆるものに使用することができます。



**MP02**  
Fretboard Conditioner  
¥1,400 (税込: ¥1,470)

エボニーやローズウッド、パーフェローなど非塗装指板用オレンジオイルです。ストリング用潤滑剤/リナーとしての効果もあり弦の寿命を引き延ばします。



**SLN10**  
Slick Nutz  
¥2,000 (税込: ¥2,100)

カルナバとグラファイトをベースにした潤滑剤です。金属、木、プラスチック、骨、ゴムなど弦楽器のあらゆる箇所に安心してご使用いただけます。



**MP04**  
Micro Fiber Cloth  
¥1,400 (税込: ¥1,470)

超極細繊維を使用した合成繊維クロスです。手洗いにより繰り返し使用することが可能です。



非常にデリケートなヴィンテージ楽器のために開発された「Redland Polish&Cleaners シリーズ」は、従来のポリッシュにありがちなシリコンや溶剤、研磨剤やアンモニアや合成洗剤などの危険成分を含まない、楽器にも環境にも優しい製品となっております。そのため、ポリウレタン塗装の楽器はもちろん、ラッカーフィニッシュやサテンフィニッシュ、プラスチックや金属等、あらゆる素材に対して、抜群の洗浄威力を発揮します。製品はすべて、U.S.A.製となっており、厳しい基準をクリアしたハイクオリティなポリッシュとなっております。

**CP-101**  
Guitar Cleaner  
¥1,000 (税込: ¥1,050)

安全かつ効果的に、フィニッシュや音に影響を及ぼさずギター表面の汚れを取り除きます。どんなギターでも使えるよう、特別にデザインされており、ヴィンテージギターでも新品のギターにも使えます。また、拭取り時も余分な力を使わず、軽く拭取るだけで表面に驚異的な輝きを取り戻します。



**CP-102**  
Lemon Oil Conditioner  
¥1,300 (税込: ¥1,365)

非常に鮮度が高く、また適度な粘度をもった、高水準レモンオイル。フレットボード塗布後の驚異的な保湿度が、既存のレモンオイルと圧倒的な違いです。またフレッシュフィニッシュにも効果を発揮します。さらに金属パーツやプラスチックパーツの腐食や除去効果もあり、ヴィンテージギターでも新品のギターにも使用可能。



**CP-103**  
Guitar Wax  
¥1,300 (税込: ¥1,365)

このワックスをスプレーして軽く拭取るだけで、驚くほどの光沢がいつまでも持続します。汚れをやさしく取り除き、表面のコンディションを整え、ギター本来の輝きを取り戻します。



**PRO FORMULA POLISH**  
¥1,200 (税込: ¥1,260)

Pro Formula Polishは、世界中の名の知れた一流のビルダーや、数多くのリペアマンに長い間愛用されています。特徴は、天然の素材により塗装を絶対に傷めないことや、抜色の汚れ落ち、及び、艶だし効果などが、大切な楽器をいつも新品のような状態に保ちます。ポリ/サテンフィニッシュの楽器はもちろん、作られてから何十年も経っているラッカー仕上げのヴィンテージギターやアコースティック楽器など、通常のポリッシュでは塗装をいためる可能性がありケアできないものや、ドラムやピアノ、管楽器などあらゆる楽器・家具に最適です。



**POLISHING CARE CLOTH**  
各¥600 (税込: ¥630)

(プラスチックパーツ用) ピックガードやノブなど、プラスチックパーツの汚れに。  
(金属パーツ用) フレットやブリッジなどの金属パーツのサビやくすみに。



**CLASSIC WAX POLISH**  
¥1,400 (税込: ¥1,470)

Classic Wax Polishは、元来高級家具などに使用されていたもので、蜜蝋やレモンオイルに加え数種の天然のオイルを配合しており、楽器の汚れ落としや艶だしのみならず、保護という観点からみても非常に高い効果を持っています。その為、オイルフィニッシュやナチュラルフィニッシュの楽器に最適と言えます。また通常市販されているレモンオイルのように匂いや、手にべとつく感じがあまり強くなく指板など、ケアするのに手間がかかるもの、本来頻繁に手入れすべき部分のケアにも向いています(Pro Formula Polish同様、研磨剤は一切含んでおりません)。



KASUGA

**キョンセームクロス**  
20cm x 20cm  
¥1,500 (税込: ¥1,575)  
15デジ(約30cm x 30cm)  
¥3,800 (税込: ¥3,990)



BWC / Golden Gate / Greg Bennett / COMFORT Strapp / Strap Rubber  
Picks & Accessories / Capo / Strap / Strap Accessories

Lizard Spit / Redland / Ken Smith / E.W.S. / KASUGA  
Care Goods



Wincentは選り抜かれたUSヒッコリーとカナディアンメープルを使用し、高品質のドラムスティックを提供しています。革新的なデザインを用いたWincentのスティックは経験を積んだスワディッシュ職人によって作り上げられます。Wincentのオリジナル・フルレンジ・チップは、あなたのサウンドを生み出す優れたツールとして開発されました。Wincent Sticksはベストなシンバル・サウンドやリバウンド、耐久性を保証します。

Wincent Drumsticks (selected US Hickory)



W-7A  
W-7A XL

No.		Price
W-7A	Hickory (L=397mm D=13.6mm)	¥1,600 (税込 ¥1,680)
W-7A XL	Hickory (L=409mm D=13.6mm)	¥1,600 (税込 ¥1,680)
W-2R	Hickory (L=426mm D=15.8mm)	¥1,600 (税込 ¥1,680)
W-5A	Hickory (L=406mm D=14.3mm)	¥1,600 (税込 ¥1,680)
W-5A XL	Hickory (L=420mm D=14.3mm)	¥1,600 (税込 ¥1,680)
W-55F	Hickory (Fusion) (L=406mm D=14.7mm)	¥1,600 (税込 ¥1,680)
W-55F XL	Hickory (Fusion XL) (L=420mm D=14.7mm)	¥1,600 (税込 ¥1,680)
W-5B	Hickory (L=406mm D=15.0mm)	¥1,600 (税込 ¥1,680)
W-5B XL	Hickory (L=420mm D=15.0mm)	¥1,600 (税込 ¥1,680)
W-5B XXL	Hickory (L=431mm D=15.0mm)	¥1,600 (税込 ¥1,680)

Wincent Drumsticks RoundTip (selected US Hickory)



W-7ART  
W-5ART

No.		Price
W-7ART	Hickory RoundTip (L=408mm D=13.6mm)	¥1,600 (税込 ¥1,680)
W-5ART	Hickory RoundTip (L=408mm D=14.3mm)	¥1,600 (税込 ¥1,680)
W-55FRT	Hickory RoundTip (Fusion) (L=408mm D=14.7mm)	¥1,600 (税込 ¥1,680)
W-5BRT	Hickory RoundTip (L=408mm D=15.0mm)	¥1,600 (税込 ¥1,680)

Wincent Maple Drumsticks (selected US Maple)



W-7A M  
W-5A M

No.		Price
W-7A M	Maple (L=397mm D=13.6mm)	¥1,600 (税込 ¥1,680)
W-5A M	Maple (L=408mm D=14.3mm)	¥1,600 (税込 ¥1,680)
W-5B M	Maple (L=408mm D=15.0mm)	¥1,600 (税込 ¥1,680)

Wincent Drumsticks Maple RoundTip (selected US Maple)



W-7AMRT  
W-5AMRT

No.		Price
W-7AMRT	Maple RoundTip (L=408mm D=13.6mm)	¥1,600 (税込 ¥1,680)
W-5AMRT	Maple RoundTip (L=408mm D=14.3mm)	¥1,600 (税込 ¥1,680)
W-55FMRT	Hickory (Fusion) (L=408mm D=14.7mm)	¥1,600 (税込 ¥1,680)
W-5BMRT	Hickory RoundTip (L=408mm D=15.0mm)	¥1,600 (税込 ¥1,680)

Nylonbrush, Polyrod



W-12LN  
W-22PR

No.		Price
W-12LN	Light nylon Brush (L=370mm D=16mm)	¥3,600 (税込 ¥3,780)
W-22PR	Poly Rod (L=390mm D=17mm)	¥3,600 (税込 ¥3,780)

ナイロン製の軽くて堅いブラシはブライトな音を生み、高速のリバウンドを可能にします。ロッドはナイロンブラシよりも堅いポリエステルを使用し、パワーとボリュームを作り出します。

Rods (selected Sweden Birch)



W-7AX  
W-7PX  
W-19A  
W-19R  
W-19P

No.		Price
W-7AX	Medium Rod (L=405mm D=16mm)	¥3,600 (税込 ¥3,780)
W-7PX	Medium Rod (L=405mm D=16mm)	¥3,600 (税込 ¥3,780)
W-19A	Medium Rod (L=405mm D=16mm)	¥3,600 (税込 ¥3,780)
W-19R	Medium Rod (L=405mm D=16mm)	¥3,600 (税込 ¥3,780)
W-19P	Medium Rod (L=405mm D=16mm)	¥3,600 (税込 ¥3,780)

厳選されたバーチを使用し、組み立てる前に全て木目をチェックしたうえ、職人により注意深く作り上げられたロッドは最高の音色とリバウンド、耐久性を兼ね備えています。

Steel Wirebrushes



W-29L  
W-33M  
W-40H

No.		Price
W-29L	Light Steel Wire Brush (L=355mm D=14mm)	¥3,900 (税込 ¥4,095)
W-33M	Medium Steel Wire Brush (L=355mm D=14mm)	¥3,900 (税込 ¥4,095)
W-40H	Heavy Steel Wire Brush (L=355mm D=14mm)	¥3,900 (税込 ¥4,095)

ワイヤーブラシはオープンリムショットにも耐えられるグリップの耐久性を持ち、全てのスタイルでプレイできる3種類のワイヤーの堅さのモデルを提供します。

ウィンセント スティックグリップ

W-stickgrip

¥890 (税込 ¥935) Flame Pair



粘着剤の付いたグリップ・テープは、自分でスティックに巻き付ける時に凹凸ができてしまいます。Wincent スティックグリップはドライヤーで熱することにより、スティックに簡単に装着できます。また、グリップ表面はすこく薄く滑らかで、プレイに影響されないノンスリップ・グリップです。

VRUK DRUMMASTER

VRUK DRUMMASTER

¥25,800 (税込 ¥27,090)

「VRUK DRUMMASTER」の特徴

- 1分間で763回という世界記録を出した「高速」演奏を実現する
- 「音圧」を簡単に上げることができる
- 足への負担を減らし、「より楽に、快適に」演奏することができる
- 精密に設計された製品で、特許取得済み
- 世界の有名ドラマーも推奨
- 20年以上も海外で提供され続けている
- ご愛用のペダルに簡単に装着することができる

Vruk テクノロジーはフットボードと組み合わせ、ストロークを作りだしながら、足全体で演奏することができます。これはヒール&トゥではありませんが、ピーターの動きをコントロール出来るようにデザインされたヒール&トゥが組み合わせられた製品です。Vrukテクノロジーは、今までに設計されたピーターリバウンドの最も効果的な方法です。VRUK DRUMMASTERには、速く簡単に大きな音で演奏することを可能にする特徴が備わっています。



RimRiserUSA

Rim Riser

¥3,500 (税込 ¥3,675)

セット内容

- ・Rim Riser 本体
- ・ラバーワッシャー
- ・スチールワッシャー
- ・スベサー
- ・テンションロッド (一級メカカー用)
- ・テンションロッド (DW用)

クローズド・リムショットの悩みはこれで解決!

Rim Riserはクローズド・リムショットを容易にし、難しいショットを自由にプレイ出来ます。そのサウンドは抜群の音抜けを約束します。あなたによって様々なプレイスタイルを試みてください!



Gig Grips

Gig Grips

¥1,886 (税込 ¥1,980)

ドラムスティックを落としたりスリップしたりすることを防ぐ「Gig Grips」。全てのサイズのスティックや指に調整が可能となっており、より速く、よりハードな長時間プレイを実現します。

- 1.写真のようにGig Gripsをスティックに通して下さい。
- 2.指にフィットし心地よいポジションにする為に両端の位置を調整して下さい。
- 3.最初は中指に入れてお試して下さい。他の指でも使用は可能です。
- 4.いつも通りの握り方で軽くリラックスしてGig Gripsを使用して下さい。

CH



BK



RD

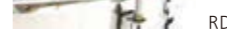

BU



GR



SY



PRP

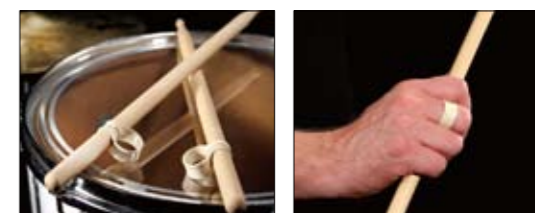



## STRAT SET EXPERIENCE SERIES



### S-54E Strat Set 54 Experience ¥38,000 (税込: ¥39,900)

1954年に製造されたST用シングルピックアップを忠実に再現したモデル。ヴィンテージトーン特有の甘さと芯のあるファットなサウンドが特徴のこのモデルは手作業でハンドワイアリングされており、最高級の材料と厳選されたアルニコマグネット・スタガード・ポールピースを使用、綿密な採寸と配線加工を施した後、コイルを黒い編み糸でしっかりと保護、配線材はヴィンテージタイプのクロスワイヤーを採用しています。一つ一つの工程に細心の注意を払い、完全なハンドメイドで作り上げることで、一切の妥協を許さない最高級のピックアップが完成しました。また全てのピックアップにはシリアルナンバーが刻印されています。(ホワイト・ピックアップカバー付) DC Resistance 6.51k

### S-61E Strat Set 61 Experience ¥38,000 (税込: ¥39,900)

1961年に製造されたST用シングルピックアップを忠実に再現したモデル。ノイズの少ない透明感のあるベルトーン・サウンドのピックアップ。手作業でハンドワイアリングされており、最高級の材料と厳選されたアルニコマグネット・スタガード・ポールピースを使用、綿密な採寸と配線加工を施した後、コイルを黒い編み糸でしっかりと保護、配線材はヴィンテージタイプのクロスワイヤーを採用しています。一つ一つの工程に細心の注意を払い、完全なハンドメイドで作り上げることで、一切の妥協を許さない最高級のピックアップが完成しました。また全てのピックアップにはシリアルナンバーが刻印されています。(ホワイト・ピックアップカバー付) DC Resistance 6.23k

### S-69E Strat Set 69 Experience ¥32,000 (税込: ¥33,600)

1969年に製造されたST用シングルピックアップを忠実に再現したモデル。ノイズの少ない透明感のあるベルトーン・サウンドのピックアップ。手作業でハンドワイアリングされており、最高級の材料と厳選されたアルニコマグネット・スタガード・ポールピースを使用、綿密な採寸と配線加工を施しており、配線材はヴィンテージタイプのクロスワイヤーを採用しています。一つ一つの工程に細心の注意を払い、完全なハンドメイドで作り上げることで、一切の妥協を許さない最高級のピックアップが完成しました。また全てのピックアップにはシリアルナンバーが刻印されています。(ホワイト・ピックアップカバー付) DC Resistance 5.84k

## TELE SERIES



全てのTELEモデルは手作業でハンドワイアリングされており、最高級の材料と厳選されたアルニコマグネット・ポールピースを使用、綿密な採寸と配線加工を施した後、コイルを黒い編み糸でしっかりと保護、配線材はヴィンテージタイプのクロスワイヤーを採用し、またベースプレートは正確に型抜きされた亜鉛プレートを採用。一つ一つの工程に細心の注意を払い、完全なハンドメイドで作り上げることで、一切の妥協を許さない最高級のピックアップが完成しました。また全てのピックアップには一つ一つ異なるシリアルナンバーが刻印されており、フロントとリアのマッチングをしっかりと行った上、セット組みがなされています。

### T-50E Tele Set 50 Experience ¥32,000 (税込: ¥33,600)

1950年製のTLブリッジ用ピックアップを忠実に再現したモデル。耳障りな音の少ないファットなサウンドで51 EXPERIENCEよりも出力が高くよりエッジの効いたサウンドキャラクターを持ちます。  
Bridge : DC Resistance 9.31k Neck : DC Resistance 8.42k

### T-51E Tele Set 51 Experience ¥32,000 (税込: ¥33,600)

1951年製のTLブリッジ用ピックアップを忠実に再現したモデル。高音域はマイルドでファットで甘いトーンが特徴で、James Trussart ギターのSteel-Caster やDeluxe SteelCasterにも搭載されています。  
Bridge : DC Resistance 9.31k Neck : DC Resistance 8.42k

### T-55E Tele Set 55 Experience ¥32,000 (税込: ¥33,600)

1955年製のTLブリッジ用ピックアップを忠実に再現したモデル。非常にクリアで豊かな高音域とシャープなトーンが特徴となっています。  
Bridge : DC Resistance 7.51k Neck : DC Resistance 8.42k

### T-56E Tele Set 56 Experience ¥32,000 (税込: ¥33,600)

1956年製のTLブリッジ用ピックアップを忠実に再現したモデル。豊かな高域とクリアでトゥンギーなトーンが特徴となっています。  
Bridge : DC Resistance 7.71k Neck : DC Resistance 8.42k

### T-68E Tele Set 68 Experience ¥32,000 (税込: ¥33,600)

1968年製のTLブリッジ用ピックアップを忠実に再現したモデル。抑えめの出力で甘くクリアなサウンドが特徴です。弦のバランスを考慮し、4、5弦のポールピースを若干高めに設計、ポビンはファイバー製のグレー・ポビンを採用しています。  
Bridge : DC Resistance 6.82k Neck : DC Resistance 8.2k

### T-CU.HY Tele Set Custom Hybrid ¥32,000 (税込: ¥33,600)

テレキャスターにおける理想的なスペックを網羅したカスタム・ハイブリッドピックアップ・セットです。ブリッジ側には50年代初期のテレキャスターがもつファットでパワフルなトーンキャラクターを再現、また当時は存在していなかったスタガード・タイプのポールピースを採用することで、それぞれの後のバランスと出音の分離がしっかりととされた良質なサウンドを実現しました。フロント側にはストラトのフロントピックアップにおけるクリアなトーンニュアンスを目指し、敢えてストラト規格のものを採用、またピックアップカバーは通常のプラスチック素材に替わってニッケルタイプのピックアップカバーを採用しています。  
Bridge : DC Resistance 7.3k Neck : DC Resistance 6.1k

## HUMBUCKERS

古くから使われているアンティークなワインディングマシーンを使用し、プレーンのエナメルワイヤーでワイアリング、またポールピースには特注のカスタム・アルニコ・マグネットを使用。さらに精密に研磨されたパーツと厳選されたスチール材が全ての箇所に採用されています。ARCANEの全てのピックアップは、究極の品質を維持するべく細心の注意を払ってきめ細やかにアッセンブルを行っており、また、全てのモデルにはシリアルナンバーが刻印されています。



### TRIPLE CLONE シリーズ

Vintage P.A.F.のトーンを完全に再現したTRIPLE CLONEシリーズ。個体差が多いとされているヴィンテージハムバッカーの膨大なコレクションの中でもまさに伝説とさえ言われているブリッジピックアップを完璧に再現するために、数え切れないほどのレコーディングとワウンドテストを繰り返し、結果最高のサウンドを作り上げることに成功しました。この完全なCLONEは3つのプロトタイプが製作され、オリジナルと寸分の違いもなきよう、入念なテストが幾度となく行われ、遂にそのサウンドは見事なまでに合致させることができたのです。オリジナルのP.A.F.にはサウンドに様々なバリエーションがあることが知られていますが、このモデルは高出力かつオーバervoundによる補強が施されており、パワフルな音圧を持ち合わせながらもそのタッチは非常に繊細で、まさに完璧なピックアップと言えるでしょう。

Bridge: DC Resistance 9.25k Neck: Triple Mod DC Resistance 8.2k (57 Experience neck ともマッチします)

#### H-TC/B

Humbucker Set  
Triple Clone  
No Cover

¥40,000 (税込: ¥42,000)

#### H-TC/N

Humbucker Set  
Triple Clone  
Nickel Cover

¥44,000 (税込: ¥46,200)

#### H-TC/A

Humbucker Set  
Triple Clone  
Aged Cover

¥46,000 (税込: ¥48,300)

### BULLDOZER シリーズ

直流抵抗のオーバervoundが施された、高出力のカスタム・ハムバッカー。アンプのポテンシャルを十分に引出す良質なオーバervoundサウンドで、かつ各弦の音の分離にも非常に優れています。

Bridge: DC Resistance 17.08 K Neck : DC Resistance 7.8k (Triple Mod Neck または57Experience neck ともマッチします)

#### H-BU/B

Humbucker Set  
Bulldozer  
No Cover

¥40,000 (税込: ¥42,000)

#### H-BU/N

Humbucker Set  
Bulldozer  
Nickel Cover

¥44,000 (税込: ¥46,200)

#### H-BU/A

Humbucker Set  
Bulldozer  
Aged Cover

¥46,000 (税込: ¥48,300)

### 57 EXPERIENCE シリーズ

甘くクリアなトーンの低出力P.A.F.を忠実に再現したハムバッカーです。ローパワーならではのクリーミーなサウンドキャラクターはヴィンテージを彷彿とさせる仕上がりとなっています。

Bridge: DC Resistance 8.3 K Neck : DC Resistance 7.8k

#### H-57E/B

Humbucker Set  
57 Experience  
No Cover

¥40,000 (税込: ¥42,000)

#### H-57E/N

Humbucker Set  
57 Experience  
Nickel Cover

¥44,000 (税込: ¥46,200)

#### H-57E/A

Humbucker Set  
57 Experience  
Aged Cover

¥46,000 (税込: ¥48,300)

## BASS SERIES

### JB-55E JazzBass Set 55 Experience ¥31,000 (税込: ¥32,550) JAN : 4534853910293

ハンドワイアリングによるジャズベーススタイルのピックアップで、ヴィンテージスタイルを踏襲したモデルです。アメリカ国内にて最高級の部品のみ用いてワイアリングされており、セレクトグレードのカスタムアルニコマグネット、綿密な採寸と配線加工を施した後、コイルを黒い編み込み糸でしっかりと保護しています。全てのピックアップは究極の品質を求め、細心の注意を払ってきめ細かにアッセンブリが行われております。(ロゴスタンプ・シリアルナンバー付)

Bridge: DC Resistance 7.8k

Neck: DC Resistance 7.3k



### PB-55E P Bass Set 57 Experience ¥19,000 (税込: ¥19,950) JAN : 4534853910392

ハンドワイアリングによるプレジジョン・ベーススタイルのピックアップで、ヴィンテージスタイルを踏襲したモデルです。アメリカ国内にて最高級の部品のみ用いてワイアリングされており、セレクトグレードのカスタムアルニコマグネット、綿密な採寸と配線加工を施した後、コイルを黒い編み込み糸でしっかりと保護しています。全てのピックアップは究極の品質を求め、細心の注意を払ってきめ細かにアッセンブリが行われております。(ロゴスタンプ・シリアルナンバー付)

DC Resistance 10.6k



### PJ PJ Set ¥34,000 (税込: ¥35,700) JAN : 4534853910491

55 JAZZ BASSのブリッジピックアップと57P BASSを組み合わせたモデルです。どちらのポジションもヴィンテージ・トーンを踏襲した良質なモデルとなっております。アメリカ国内にて最高級の部品のみ用いてワイアリングされており、セレクトグレードのカスタムアルニコマグネット、綿密な採寸と配線加工を施した後、コイルを黒い編み込み糸でしっかりと保護しています。全てのピックアップは究極の品質を求め、細心の注意を払ってきめ細かにアッセンブリが行われております。(ロゴスタンプ・シリアルナンバー付)

Bridge/Jazz Bass: DC Resistance 7.8k

Neck/ P Bass :DC Resistance 10.6k

