

ブームマイクスタンド
MCB6000
¥6,000 + 税

マイクホルダー付

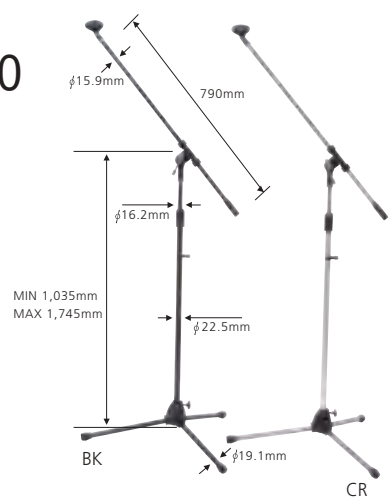

ブームマイクスタンド
MBCS
OPEN

ソフトケース、マイクホルダー付
ブーム部分を取り外して
ストレートマイクスタンドとしても
使用可能

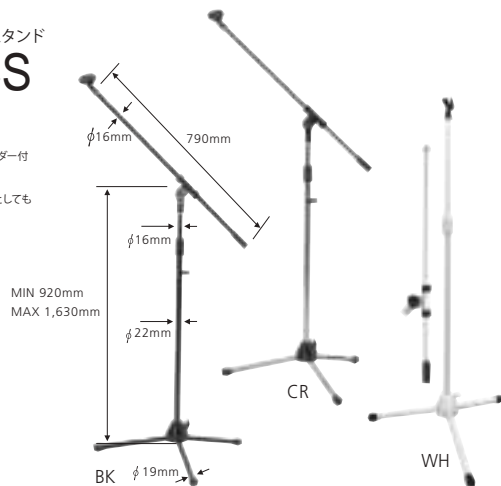

ブームマイクスタンド
MBCS02
¥OPEN

ソフトケース、クリップ型マイクホルダー付き
ブーム部分を取り外してストレートマイク
スタンドとしても使用可能

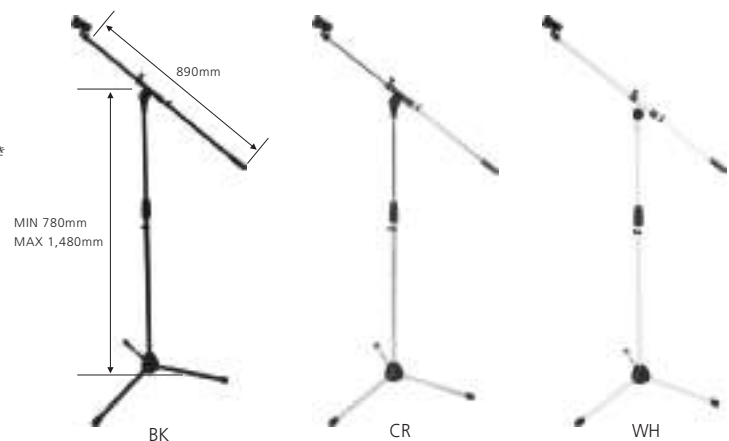

ストレートマイクスタンド
MCS4400
¥4,400 + 税

ソフトケース、マイクホルダー付

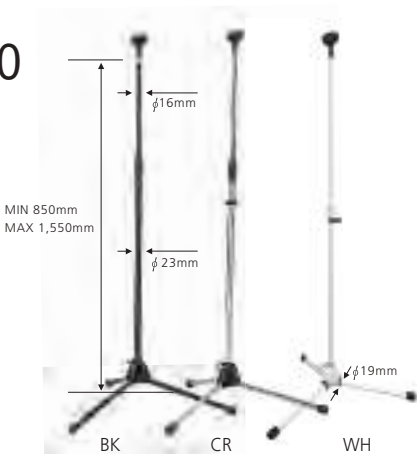

ストレートマイクスタンド
MC4500
¥4,500 + 税

マイクホルダー付

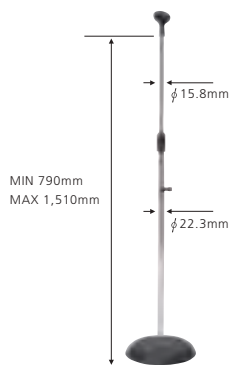

ショートブームマイクスタンド
MCS6000J
¥6,000 + 税

マイクホルダー付

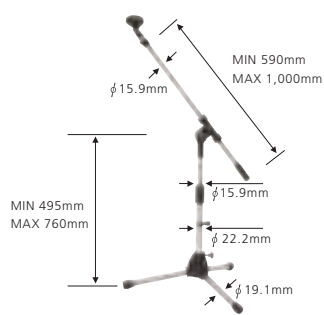

卓上マイクスタンド
MDS1500
¥1,500 + 税

マイクホルダー付



卓上マイクスタンド
MDS2300
¥2,300 + 税

マイクホルダー付



卓上マイクスタンド & クラリネットスタンド
MDS102
¥1,500 + 税

マイクホルダー付
クラリネットスタンドとしても使用可能



卓上マイクスタンド
MDS101
¥800 + 税



卓上マイクスタンド
MDS3
¥OPEN

マイクホルダー付



卓上マイクスタンド (固定型)
MDS4
¥OPEN

マイクホルダー付

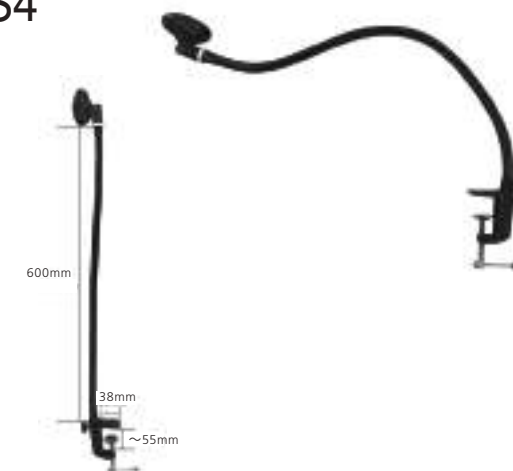

ダイナミックマイクロフォン
CM2000
¥2,000 + 税

5m ケーブル付属 (PHONE 端子)



卓上ダイナミックマイクセット
CM4000
¥4,000 + 税

付属品
・マイク本体
・卓上マイクスタンド
・マイクホルダー
・XLR - Phone ケーブル
・標準プラグ - ミニプラグ 変換プラグ



マイクホルダー
MH30
¥400 +税



マイクホルダー
MH50
¥580 +税



マイクホルダー
MH60
¥1,000 +税



変換アダプター3/8→5/8インチ
MHA200
¥200 +税



SM58etc用交換風防
EH002
¥2,200 +税



ウインドスクリーン
WSDM
¥250 +税

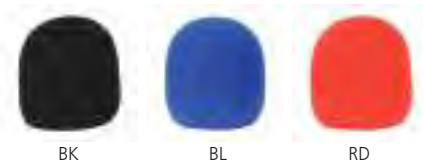

ポップブロッカー
POB10S
¥2,500 +税



ポップブロッカー
POB15L
¥3,000 +税



ポップブロッカー(グースネックタイプ)
POB15GN
¥3,500 +税



マイクスタンドケース
MSBH45
ショートサイズ
¥4,500 +税

ショートマイクスタンド4本収納可能

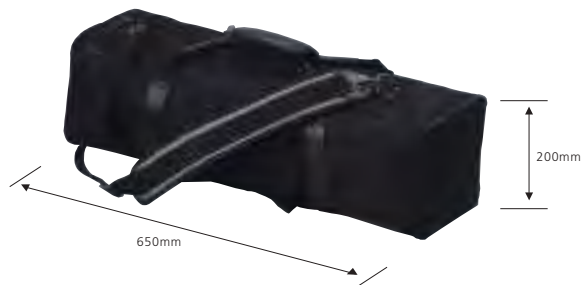

マイクスタンドケース
MSB40/2
レギュラーサイズ
¥4,000 +税

マイクスタンド2本収納可能



マイクスタンドケース
MSB45
レギュラーサイズ
¥4,500 +税

マイクスタンド4本収納可能



マイクスタンドソフトケース
MBCS SOFTCASE
¥OPEN

KC プームマイクスタンドMBCS用ソフトケース



jassc
MRC-ZERO
¥2,000 +税

無香料で揮発性が高いマイク専用の除菌 / 消臭スプレーです。

- 無香料のため、消臭剤のニオイが気になりません。
- スプレーするだけで、マイクヘッドに付着した雑菌やイヤなニオイの除菌・消臭ができます。
- 揮発性が高く、悪臭の再放出がありません。
- コンデンサーマイクフオンにも使用できます。
- 特殊ノズルの採用により、キメの細かい噴霧が可能。
- 1回約1秒の噴射で約250～270回利用できます。



譜面台ライト
KML01
¥1,000 +税

- ・自由に角度調節可能なグースネック
- ・クリップ式で譜面台への脱着が容易
- ・2段階の明るさ調節が可能
- ・DJライトやブックライトとしても便利です
- ・グースネックの長さ: 約97mm
- ・電源: リチウム電池 ×2 (CR2032) (テスト用電池付属)
- ・明るさ: 最大7ルーメン



譜面台ライト
KML02
¥1,500 +税

- ・自由に角度調節可能なグースネックタイプ
- ・クリップ式で譜面台にワンタッチ脱着が可能
- ・1アームに高輝度白色LEDを2つ装備
- ・スイッチ操作で1~4つのLED点灯が可能
- ・電源: 単4電池3個使用 (テスト用電池付属)
- ・明るさ: 最小7ルーメン~最大28ルーメン
- ・DJライトやブックライトとしても便利です



譜面台ライト
KML03
¥2,000 +税

- ・胸ポケットにも入るコンパクトサイズ
- ・2段階の明るさ調節が可能
- ・ライトの角度を90度調節可能
- ・ライトを閉じれば自動で消灯します
- ・電源: リチウム電池 ×2 (CR2032) (テスト用電池付属)
- ・明るさ: 最大21ルーメン



譜面台ライト
KML04
¥4,000 +税

- ・自由に角度調節可能なグースネックタイプ
- ・クリップ式で譜面台への脱着が容易
- ・スタンドライトとしても使用可能
- ・高輝度白色LEDを9つ装備
- ・スイッチ操作で明るさを2段階調節可能
- ・電源: 単3電池 ×3個 (テスト用電池付属)
- ・明るさ: 最大63ルーメン



譜面台
MS8000
¥8,000 +税

重量 3,800g



譜面台
M300B
¥OPEN

重量 3,140g

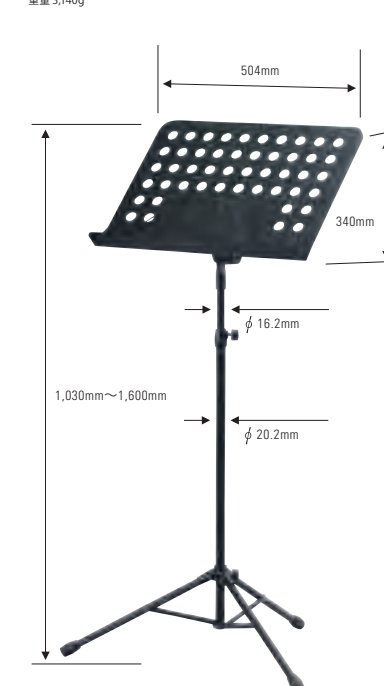

譜面台
MS170
マイクスタンド用
¥1,700 +税

※マイクスタンドは別売です。



譜面台
MS4500J
アルミ製 ソフトケース付
¥4,500 +税

10本/ctn
重量 740g

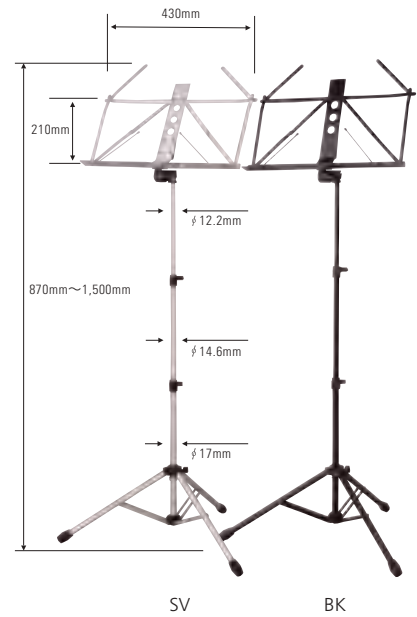

譜面台
MSALJ
アルミ製 ソフトケース付
¥OPEN

重量 670g

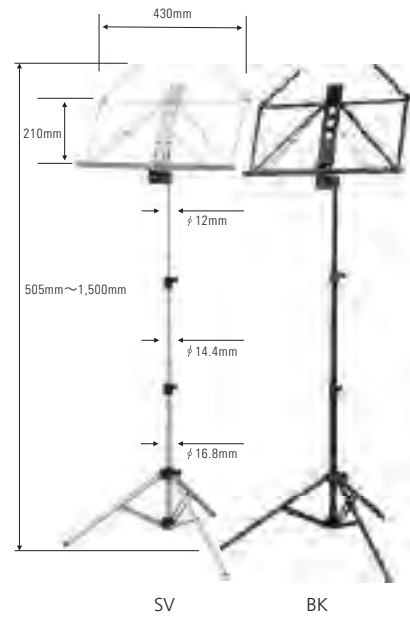

譜面台
MS3500
ソフトケース付
¥3,500 +税

重量 1,600g

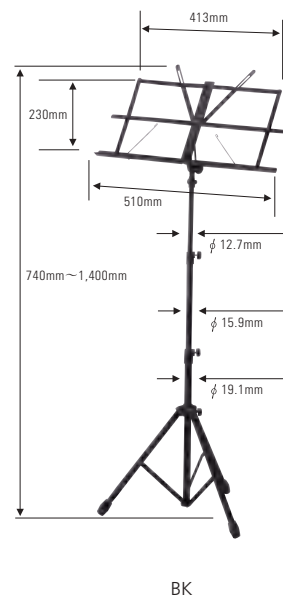

譜面台
MS2800
ソフトケース付
¥2,800 +税

重量 1,140g

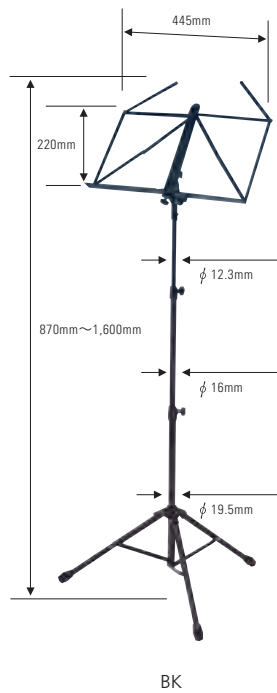

譜面台
MS-1ST
ソフトケース付
¥3,000 +税

スチール製
ソフトケース付
重量 1,100g

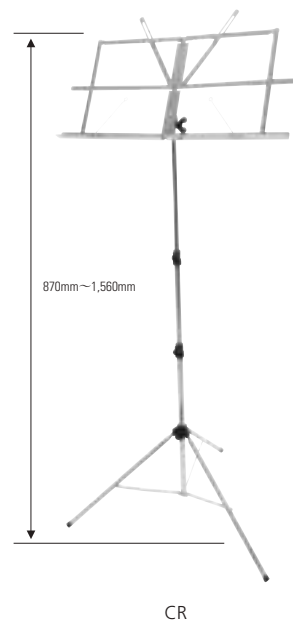

譜面台
MS1AL
アルミ製 ソフトケース付
¥2,500 +税

丈夫な粉体塗装仕上げ
折りたたみサイズ: 470mm
重量 432g



譜面台
MS2AL
アルミ製 ソフトケース付
¥4,200 +税

丈夫なフレーム構造
折りたたみサイズ: 620mm
重量 740g

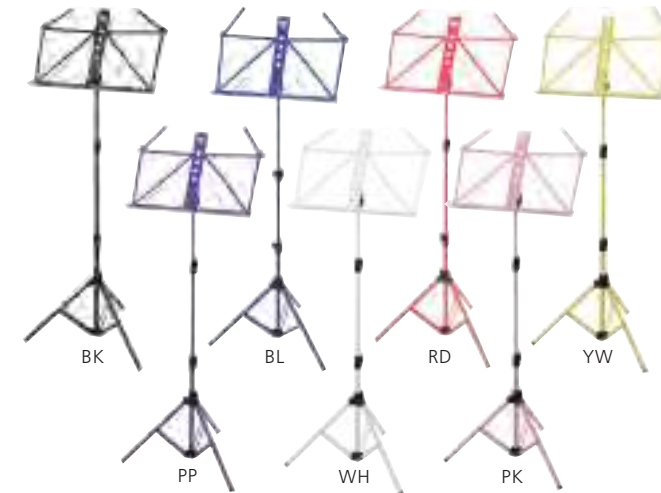

譜面台
MS3AL
アルミ製 ソフトケース付
¥5,800 +税

丈夫な粉体塗装仕上げ
折りたたみサイズ: 540mm
重量 600g



譜面台
MS200J
ソフトケース付
¥OPEN

20本/ctn
重量 1,140g

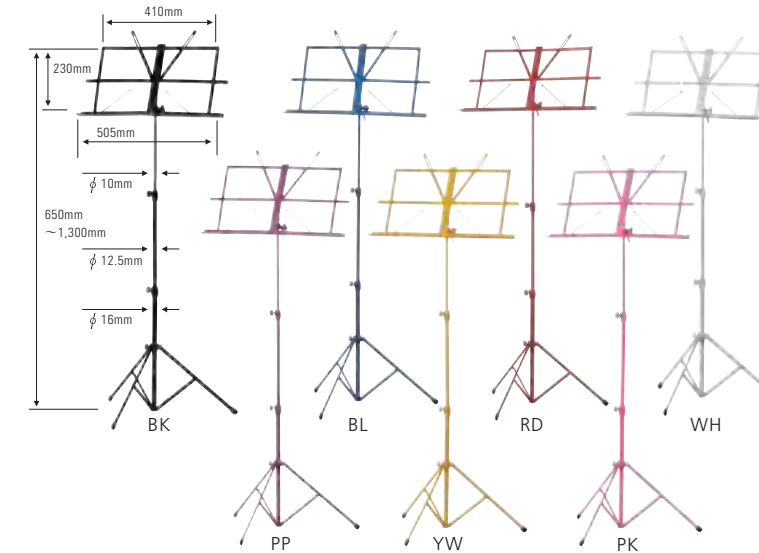

卓上譜面台
MS140
ソフトケース付
¥1,400 +税

重量 500g

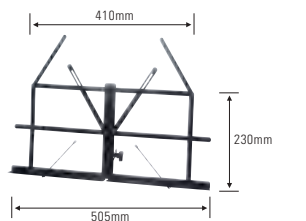

譜面台ソフトケース
MS200CASE
¥OPEN

KC 譜面台 MS200 シリーズ用ソフトケース



キーボードスタンド
KS5800
¥5,800 +税

耐荷重量 50kg

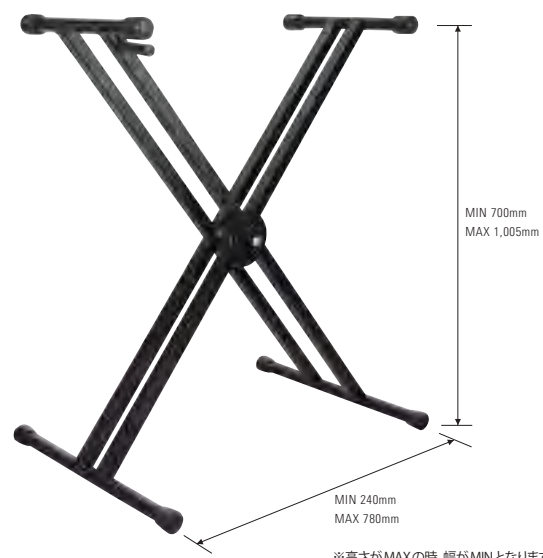

※高さがMAXの時、幅がMINとなります。



今まで非常に面倒だったキーボードスタンドの開閉が、このモデルでは自転車のブレーキを握るようにレバーを引くと中央のストッパーが外れ、折りたたみ、高さ調整が容易に行うことができます。

キーボードスタンド
KBS-S
¥3,800 +税

耐荷重量 25kg

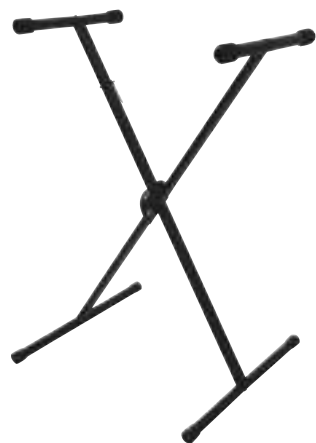

キーボードスタンド
KS3200J
2段用アダプター
¥3,200 +税

耐荷重量 10kg

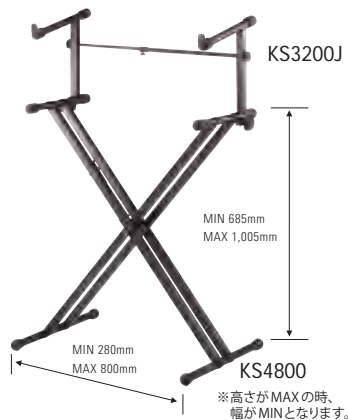

※高さがMAXの時、幅がMINとなります。

キーボードスタンド
KS4800
¥4,800 +税

耐荷重量 60kg



キーボードスタンド
KS4800/WH
¥4,800 +税

耐荷重量 60kg

キーボードスタンド
KS3200AJ
2段用アダプター
¥3,200 +税

耐荷重量 10kg

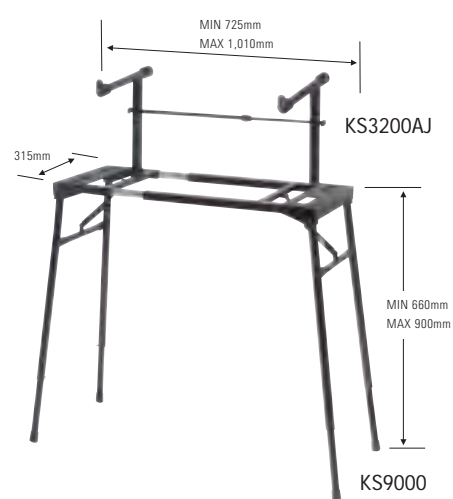

キーボードスタンド
KS9000
¥9,000 +税

耐荷重量 20kg

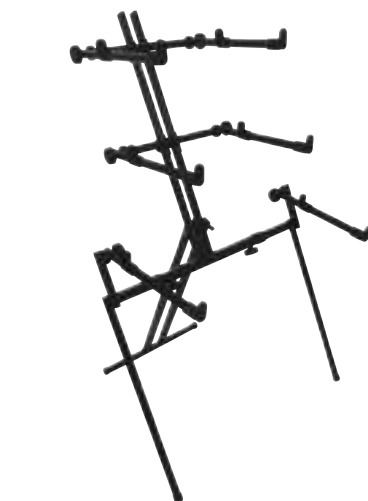

キーボードスタンド3段タイプ
KBS-3
¥22,000 +税

耐荷重量

上段 / 約 9kg 中段 / 約 12kg 下段 / 約 20kg

キーボードベンチ
KB4400
¥4,400 +税



ピアノ椅子
PT120B
レザー調
¥12,000 +税



KEYBOARD Soft Case

KBC37
¥4,000 +税

37 鍵用キーボードバッグ 620×252×96mm
耐荷重量 15kg

KBC61M
¥6,000 +税

61 鍵用キーボードバッグ 1055×390×150mm
耐荷重量 20kg

KBC88
¥7,500 +税

88 鍵用キーボードバッグ 1450×340×150mm
耐荷重量 35kg

KBC49
¥5,000 +税

49 鍵用キーボードバッグ 853×252×96mm
耐荷重量 15kg

KBC61L
¥6,500 +税

61 鍵用キーボードバッグ 1140×390×120mm
耐荷重量 20kg

KBC88S
¥7,500 +税

88 鍵用キーボードバッグ 1357×390×167mm
耐荷重量 35kg

KBC76
¥7,000 +税

76 鍵用キーボードバッグ 1280×420×160mm
耐荷重量 25kg



KBC-76



KBC49

※対応鍵盤数は目安です。

KEYBOARD Case & Bag

キーボードバッグ
KBB37
¥6,500 +税

ミニキーボード用ギグケース KBB-37
内部にはケースサイズよりも小型のキーボードを収納した際に使用できる移動タイプの仕切りや、置いた際の衝撃を緩和する構造やスライクを装備。
1本掛けのショルダータイプとしての使用はもちろんの事、収納可能な2本掛けのリュックタイプにもできる3WAY構造です。正面の収納用ポケットには、薄型ノートパソコン (24cm x 36cm x 5cm) 等が収納できます。

内寸
W:63cm x H:26cm x D:10cm



キーボードケース
KBB61
¥OPEN

61 鍵用キーボードバッグ

耐荷重量 20kg
対象: 61 鍵盤等
内寸: W:110cm x H:32cm x D:7.5cm (鍵盤側厚) / D:11cm (リアパネル側厚)
カラー: ブラック

- ・大型アクセサリポケット
- ・ショルダーベルト収納可能
- ・設置き時用力バー付
- ・底部スライク付



マグナカート
MCI
¥OPEN

フレーム直径 19mm
材質 スチール (ベースプレート)
スチール (フレーム)
ホイール 2 x 12.1cm
本体重量 約 4kg
耐荷重量 約 68kg



マグナカート
MC2
¥OPEN

フレーム直径 22mm
材質 アルミニウム (ベースプレート)
スチール (フレーム)
ホイール 2 x 17.8cm
本体重量 約 4.8kg
耐荷重量 約 91kg



マグナカート
MCX
¥OPEN

フレーム直径 約 17~27mm
材質 アルミニウム (ベースプレート)
アルミニウム (フレーム)
ホイール 2 x 12.1cm
本体重量 約 3.2kg
耐荷重量 約 68kg



マグナカート
MCK
¥OPEN

フレーム直径 約 17~27mm
材質 アルミニウム (ベースプレート)
アルミニウム (フレーム)
ホイール 2 x 12.1cm
本体重量 約 3.3kg
耐荷重量 約 68kg



キャリーカート用ストラップ
MGS500
¥500 + 税



ラゲッジパロウ
LB400
¥4,000 + 税

耐荷重量 ~50kg (LB5400
一本付属)



LB400 用ストラップ
LBS400
¥400 + 税



LP Case

角型レコードケース (100 枚)
LPC180
¥18,000 + 税

内寸 410 (W) x 340 (D) x 335 (H)



レコードケース (LP 盤 50 枚)
LPC120
¥12,000 + 税

内寸 330 (W) x 250 (D) x 325 (H)



ターンテーブル用ケース
DJC175
¥17,500 + 税

内寸 455 (W) x 382 (D) x 110+70 (H)



スピーカースタンド
SPS160
2本 1組 (ソフトケース付)
¥16,000 + 税

スタンド重量 6kg/1本
耐荷重量 ~30kg
カラー /BK



スピーカースタンド
SPS200
2本 1組 (ソフトケース付)
¥20,000 + 税

スタンド重量 3kg/1本
耐荷重量 ~20kg
アルミ製 カラー /AL



アンプベンチ
ASS3500
¥3,500 + 税

耐荷重量 30kg

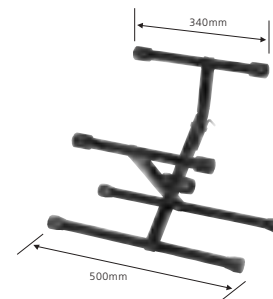

アンプベンチ
ASS5000
¥5,000 + 税

耐荷重量 35kg

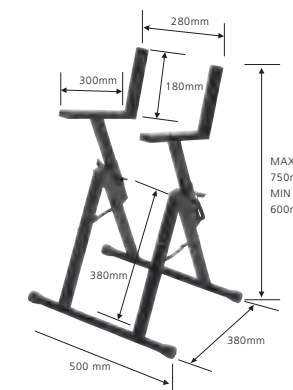

Electric Guitar Gig Bag



[GB85E~GB90FV 共通仕様]
 ・オリジナルキャリングハンドル&サイドハンドル
 ・大型アクセサリポケット
 ・ショルダーベルト固定可能
 ・ヘッド&ブリッジ保護カバー付
 ・ネック固定ベルト付

No.	品名	対応機種	Price
GB85E	エレキギター用ギグバッグ	エレキギター全般	¥8,500 +税

Electric Bass Gig Bag



No.	品名	対応機種	Price
GB85B	エレキベース用ギグバッグ	エレキベース全般	¥8,500 +税

Acoustic Guitar Gig Bag



No.	品名	対応機種	Price
GB90A	アコースティックギター用ギグバッグ	アコースティックギター全般	¥9,000 +税

Semi-Acoustic Guitar Gig Bag



No.	品名	対応機種	Price
GB90ES	セミアコースティックギター用ギグバッグ	335タイプギター	¥9,000 +税

FV Style Guitar Gig Bag



No.	品名	対応機種	Price
GB90FV	フライングV用ギグバッグ	フライングV	¥9,000 +税

Gig Bag

- エレキギター用バッグ
CST100
¥10,000 +税
- ベース用バッグ
CB100
¥10,000 +税
- セミアコ用バッグ
CSA100
not shown
¥10,000 +税

- アコースティックギター用バッグ
CW100
¥10,000 +税
- フォーク・クラシック用バッグ
CF100
not shown
¥10,000 +税



detail of back

エレキギター全般用ギグバッグ

CG80
¥8,000 +税

ベース全般用ギグバッグ

CB80
¥8,000 +税

変形ギター全般用ギグバッグ

CV80
フライングV、エクスプローラー、セミアコ等
¥8,000 +税

サンダーバード用ギグバッグ

CTB80
not shown
¥8,000 +税



CG80

CB80

CV80

ウクレレギグバッグ

CU180
ソプラノ用
¥1,800 +税



CU180

Soft Case for Guitar

エレキギター全般用オックスフォード地ソフトケース

CST26
¥2,600 +税

ベース全般用オックスフォード地ソフトケース

CB28
¥2,800 +税

アコースティックギター全般用オックスフォード地ソフトケース

CW32
¥3,200 +税

クラシックギター全般用オックスフォード地ソフトケース

CG30
¥3,000 +税

ミニアコースティックギター全般用オックスフォード地ソフトケース

CWM30
¥3,000 +税

ミニアコースティックギター全般用オックスフォード地ソフトケース

CWM28
¥2,800 +税

全長 930mm
全長 780mm



CST26

CB28

CW32

CG30

CWM30

CWM28

ケース用ストラップ
SCS500
¥500 +税



エレキギター用ソフトケース

CST-EV
¥OPEN

アコースティックギター用ソフトケース

CW-EV
¥OPEN

ベース用ソフトケース

CB-EV
¥OPEN

クラシックギター用ソフトケース

CG-EV
¥OPEN



CST-EV

CW-EV

CB-EV

CG-EV

セミハードケース
SHE120
エレキギター全般
対象:ST、TLタイプ
¥12,000 +税



セミハードケース
SHB130
ベースギター全般
対象:JB、PBタイプ
¥13,000 +税



ウクレレ用セミハードケース
SH-UKS
ウクレレ全般
対象:ソプラノ
¥6,000 +税



ウクレレ用セミハードケース
SH-UKC
ウクレレ全般
対象:コンサート
¥7,000 +税



ウクレレ用セミハードケース
SH-UKT
ウクレレ全般
対象:テナー
¥8,000 +税



ウクレレケース
UC500
ソプラノ/ウクレレ全般
¥5,000 +税



ABS Hardcase



No.	品名	仕様	対応機種	Price
WA130	ウェスタンケース	強化プラスチック (ABS) 製	ウェスタンギター全般	¥13,000 +税
CA130	クラシックケース	強化プラスチック (ABS) 製	クラシックギター全般	¥13,000 +税
EA130	エレキケース	強化プラスチック (ABS) 製	エレキギター全般	¥13,000 +税
BA150	ベースケース	強化プラスチック (ABS) 製	ベース全般	¥15,000 +税

Semi Hardcase



No.	品名	仕様	対応機種	Price
SDW100	ウェスタンケース	発泡スチロール	ウェスタンギター全般	¥10,000 +税
SCG100	クラシックケース	発泡スチロール	クラシックギター全般	¥10,000 +税
SEG100	エレキケース	発泡スチロール	エレキギター全般	¥10,000 +税
SEB100	ベースケース	発泡スチロール	ベース全般	¥10,000 +税

Acoustic Guitar Woodencase



No.	品名	仕様	対応機種	Price
G110	クラシックケース	ブラックレザー、ミシン縫い、クローム金具使用	クラシックギター全般	¥11,000 +税
G130	クラシックケース	ブラウンレザー、ミシン縫い、ゴールド金具使用、アーチドトップ、高級インナー使用	クラシックギター全般	¥13,000 +税
GJ130	フォークケース	ブラックレザー、ミシン縫い、ゴールド金具使用	ギブソンJ-45タイプ	¥13,000 +税
N120	フォークケース	ブラックレザー、ミシン縫い、クローム金具使用	ニューヨークカータイプ全般	¥12,000 +税
F120	フォークケース	ブラックレザー、ミシン縫い、クローム金具使用	OOOタイプ全般	¥12,000 +税



No.	品名	仕様	対応機種	Price
W120	ウェスタンケース	ブラックレザー、ミシン縫い、クローム金具使用	ウェスタンギター全般	¥12,000 +税
W140	ウェスタンケース	ブラウンレザー、ミシン縫い、ゴールド金具使用、アーチドトップ、高級インナー使用	ウェスタンギター全般	¥14,000 +税
APX110	エレアコケース	ブラックレザー、ミシン縫い、クローム金具使用	ヤマハAPXタイプエレアコ全般	¥11,000 +税



No.	品名	仕様	対応機種	Price
J130	ジャンボケース	ブラックレザー、ミシン縫い、クローム金具使用	ギブソンJ-200タイプ	¥13,000 +税
J150	ジャンボケース	ブラウンレザー、ミシン縫い、ゴールド金具使用、アーチドトップ、高級インナー使用	ギブソンJ-200タイプ	¥15,000 +税
MW120	ミニギター用ケース	ミニアコースティック用ハードケース/全長960mm、幅350mm (内寸)		¥12,000 +税

Electric Guitar & Bass Woodencase



No.	品名	仕様	対応機種	Price
EG120	エレキケース	フェンダー角型タイプ、ブラックレザー、クローム金具使用	ST・TL全般	¥12,000 +税
EGF120	エレキケース	シェイプタイプ、ブラックレザー、クローム金具使用	ST・TL全般	¥12,000 +税
EJ130	エレキケース	フェンダー角型タイプ、ブラックレザー、クローム金具使用	JG・JM全般	¥13,000 +税
EB130	ベースケース	フェンダー角型タイプ、ブラックレザー、クローム金具使用	JB・PB全般	¥13,000 +税
EGO130	エレキケース	フェンダー角型タイプ、ツイードクロス、ゴールド金具使用	ST・TL全般	¥13,000 +税
EBO140	ベースケース	フェンダー角型タイプ、ツイードクロス、ゴールド金具使用	JB・PB全般	¥14,000 +税



No.	品名	仕様	対応機種	Price
LP120	レスポールケース	ブラックレザー、ミシン縫い、アーチドトップ、クローム金具使用	レスポール全般	¥12,000 +税
LP140	レスポールケース	ブラウンレザー、ミシン縫い、アーチドトップ、ゴールド金具使用	レスポール全般	¥14,000 +税
SG150 (not shown)	SGケース	ブラックレザー、ミシン縫い、アーチドトップ、クローム金具使用	SGギター全般	¥15,000 +税
SA120	セミアコケース	ブラックレザー、ミシン縫い、クローム金具使用	ギブソンES335タイプ	¥12,000 +税
FV150	FVケース	ブラックレザー、ミシン縫い、クローム金具使用	ギブソンFVタイプ	¥15,000 +税

Triumph series Hardcase



Zero-Gravity series Semi Hardcase



Black Belt 1 series Gig Bag



Effector Case



No.	color	size (mm)	Price
EC40	BK,BL,RD,BA(ブラックアルミ)、SV	320(W)×220(D)×35+20(H)	¥4,000 +税
EC45	BK,BL,RD,BA(ブラックアルミ)、SV	355(W)×250(D)×55+20(H)	¥4,500 +税
EC50	BK,BL,RD,BA(ブラックアルミ)、SV	425(W)×220(D)×55+20(H)	¥5,000 +税
EC60	BK,BL,RD,BA(ブラックアルミ)、SV	495(W)×250(D)×65+20(H)	¥6,000 +税
EC65	BK,BL,RD,BA(ブラックアルミ)、SV	495(W)×350(D)×65+20(H)	¥6,500 +税
EC70	BK,BL,RD,BA(ブラックアルミ)、SV	535(W)×315(D)×65+20(H)	¥7,000 +税
EC80	BK,BL,RD,BA(ブラックアルミ)、SV	685(W)×295(D)×65+20(H)	¥8,000 +税
EC100	BK,BL,RD,BA(ブラックアルミ)、SV	745(W)×310(D)×65+20(H)	¥10,000 +税
EC100D	BK	535(W)×410(D)×65+20(H)	¥10,000 +税
EC115D	BK	690(W)×420(D)×65+20(H)	¥11,500 +税

※写真のカラーはBK

EC60以上には縦置き用ハンドル付

Effector Gig Case



No.	color	size (mm)	Price
EFS30	BK	400(W)×240(D)×60(H)	¥3,000 +税
EFS35	BK	500(W)×250(D)×70(H)	¥3,500 +税
EFS40	BK	550(W)×320(D)×80(H)	¥4,000 +税
EFS45 (not shown)	BK	570(W)×370(D)×90(H)	¥4,500 +税

ARMOR

FRP Effector Case



No.	size (mm)	Price
PS-0 NB	880(W)×440(D)×99~118(H) 内寸	¥42,000 +税
PS-1 NB	701(W)×371(D)×84~105(H) 内寸	¥26,000 +税
PS-2 NB	551(W)×311(D)×84~105(H) 内寸	¥24,000 +税
PS-0 NBL	880(W)×440(D)×99~118(H) 内寸	¥44,000 +税
PS-1 NBL	701(W)×371(D)×84~105(H) 内寸	¥27,200 +税
PS-2 NB+	551(W)×411(D)×84~105(H) 内寸	¥25,000 +税

PS-0 NBL, PS-1 NBLは左側面ハンドル付

Rack Case



No.	仕様	size (mm)	Price
RC110	1U ケース	490(W)×337(D)×50(H) 内寸	¥11,000 +税
RC130	2U ケース	490(W)×337(D)×100(H) 内寸	¥13,000 +税
RC150	3U ケース	490(W)×337(D)×135(H) 内寸	¥15,000 +税
RC170	4U ケース	490(W)×337(D)×185(H) 内寸	¥17,000 +税
RC190	5U ケース	490(W)×337(D)×225(H) 内寸	¥19,000 +税
HRC100	1U ケース (ハーフサイズ)	490(W)×190(D)×50(H) 内寸	¥10,000 +税
HRC120	2U ケース (ハーフサイズ)	490(W)×190(D)×100(H) 内寸	¥12,000 +税
HRC140	3U ケース (ハーフサイズ)	490(W)×190(D)×135(H) 内寸	¥14,000 +税
HRC160	4U ケース (ハーフサイズ)	490(W)×190(D)×185(H) 内寸	¥16,000 +税

※フタの内寸は1U、2Uは60mm、3U~5Uは70mmです。
※EIA規格機材用です。

12Uサイズラックマウント

RS8000
¥8,000 +税



ラックマウント用スクリーン

RSW500
4個セット
¥500 +税



8Uサイズラックスタンド

RS8U
8Uラック分のラックマウントスクリーンが付属
¥3,000 +税



エフェクター・エフェクトボード用マジックテープ

MT-HOOK / 1m
MT-HOOK / 25m

MT-LOOP / 1m
MT-LOOP / 25m

¥OPEN

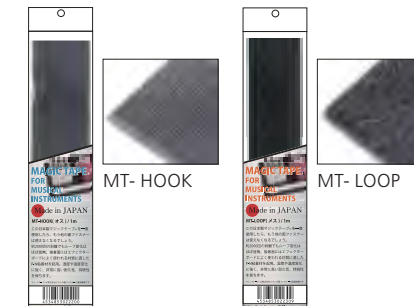

この日本製マジックテープは約2000回の剥離でもループ変化はほぼ皆無。接着面にはエフェクターボードによく使われる材質に適したP-N粘着材を起用。湿度や温度変化に強く、非常に高い耐久性、持続性を保ちます。
※マジックテープは株式会社クラレの面ファスナーの登録商標です

ARMOR

面ファスナーメッシュシート

MS-1C
701×371mm
¥3,000 +税

MS-2C
551×311mm
¥2,500 +税

MS-3C
455×255mm
¥2,000 +税



※画像はイメージです。



本社 HEAD OFFICE

名古屋営業所 NAGOYA OFFICE

東京営業所 TOKYO OFFICE

大阪営業所 OSAKA OFFICE

福岡営業所 FUKUOKA OFFICE

仙台営業所 SENDAI OFFICE

札幌営業所 SAPPORO OFFICE

広島営業所 HIROSHIMA OFFICE

FACE to FACE

The head office and seven offices

お客様一人一人のニーズにお応えできるきめ細かなサービスを。

楽器は、楽しむための道具であり、ユーザーのこだわりが顕著に出るものです。
 キョーリツコーポレーションでは、7カ所の営業所で全国をきめ細かくサポート。
 お客様の近くでご要望にお応えできる柔軟な体制を充実させています。

キョーリツコーポレーションでは、北は札幌から南は福岡まで主要都市に7カ所の営業拠点を設け、日本全国をサービスカバー。お客様のご要望にきめ細かくお応えできるよう心掛けています。地域性はもちろん、国内はもとより、広く海外にまで及ぶ幅広いネットワークから最新の商品情報や

時代と共に変化し続けるお客様のニーズをいち早くキャッチし、タイムリーな情報提供やご提案など、スピーディーでフレキシブルな対応をしています。「フェイス トゥ フェイス」… 私たちは楽器という商品と共に、音楽の持つ本当の「楽しさ」「素晴らしさ」をお届けしたいといつも考えています。



Office guidance

本社 / 名古屋営業所
 HEAD OFFICE / NAGOYA OFFICE
 〒468-0002
 名古屋市天白区焼山1-813
 tel.052-847-5300(代)
 fax.052-847-5310

東京営業所
 TOKYO OFFICE
 〒103-0012
 東京都中央区日本橋堀留町1-9-11
 NEWS日本橋堀留町ビル10F
 tel.03-5614-2081
 fax.03-5614-2166

大阪営業所
 OSAKA OFFICE
 〒564-0051
 大阪府吹田市豊津町11番34号
 第10マイダビル301号
 tel.06-6310-7833
 fax.06-6310-7858

福岡営業所
 FUKUOKA OFFICE
 〒812-0029
 福岡市博多区古門戸町2-4
 KSコモンドビル201号
 tel.092-271-1125
 fax.092-271-1203

仙台営業所
 SENDAI OFFICE
 〒980-0811
 仙台市青葉区一番町1丁目16番23
 一番町スクエア3F
 tel.022-212-9311
 fax.022-212-9322

札幌営業所
 SAPPORO OFFICE
 〒060-0031
 札幌市中央区北1条東1丁目4番1
 サン経成ビル6F
 tel.011-242-3323
 fax.011-242-3325

広島営業所
 HIROSHIMA OFFICE
 〒730-0015
 広島市中区橋本町10-6
 広島NSビル8F
 tel.082-502-1580
 fax.082-502-1581

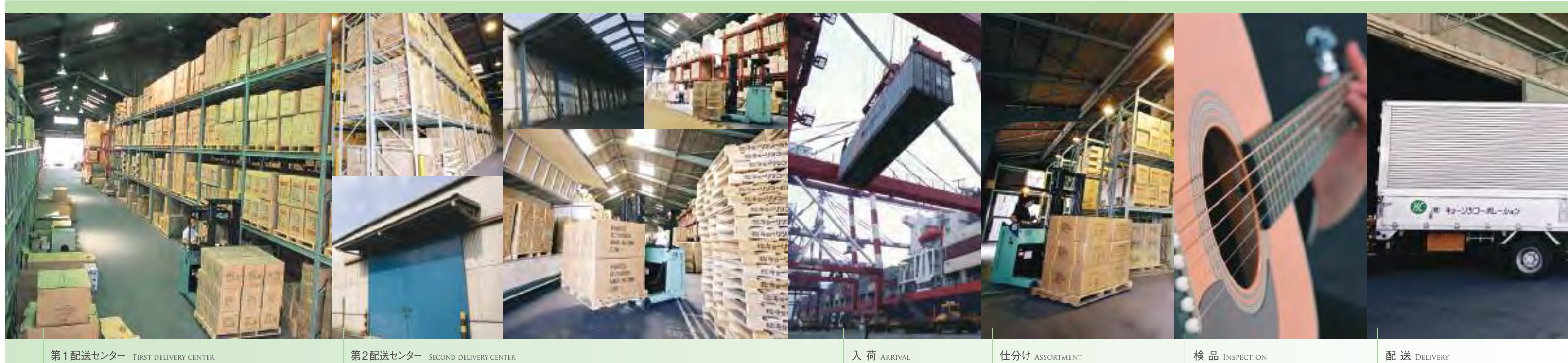

第1配送センター FIRST DELIVERY CENTER

第2配送センター SECOND DELIVERY CENTER

入荷 ARRIVAL

仕分け ASSORTMENT

検品 INSPECTION

配送 DELIVERY

SPEED and ACCURACY

Two delivery centers

丁寧に、正確に、そしてスピーディーにお手元へ。

ご注文いただいた大切な楽器のクオリティをそのままに、いち早くお届けするためキョーリツコーポレーションでは、2カ所の大型の配送センターを配置。豊富な商品ストックでお客様のニーズにお応えています。



第1配送センター FIRST DELIVERY CENTER

〒455-0831
名古屋市港区十一屋2丁目
390番地
tel.052-389-2135
fax.052-389-2621

第2配送センター SECOND DELIVERY CENTER

〒455-0831
名古屋市港区十一屋2丁目
247番地

入荷
ARRIVAL

ご注文いただいた商品は、メーカーから直接、種類や大きさなどに分類され、2つの配送センターへと振り分けられ入荷されます。また、いち早い配送対応をするために、メーカーとの提携やオリジナル商品など豊富な商品ストックもしています。

仕分け
ASSORTMENT

配送センターへは毎日のようにメーカーから大量の商品が入荷されます。その多くの商品を配送時期、配送地域、種類等に細かく仕分け。1件1件のご注文内容と照らし合わせながら、間違いがないかを丁寧にチェックしていきます。

検品
INSPECTION

出荷前に商品内容の再確認はもちろん、目視でのキズや汚れなどがないかのチェックや実際に性能上問題がないかのチェックまで細かく検査・検品していきます。高品質の商品をお届けするには欠かせない業務です。

配送
DELIVERY

お届けする地域に合わせて、トラック等で配送を行っていきます。検品から出荷、配送までレスポンスよく、スピーディーに、そしてデリケートな商品を高いクオリティのまま丁寧にお手元までお届けします。